



**Escuela Tecnológica
Instituto Técnico Central**
Establecimiento Público de Educación Superior

Rendición de Cuentas

ETITC

**Informe de Gestión
2023-1**

TABLA DE CONTENIDO

• INTRODUCCIÓN	• 3
• LOGROS DE IMPACTO	• 4
• RECTORÍA	• 9
• OFICINA ASESORA DE PLANEACIÓN	• 9
• ASEGURAMIENTO DE LA CALIDAD	• 10
• SEDE TINTAL	• 12
• AUTOEVALUACIÓN INSTITUCIONAL	• 12
• OFICINA DE RELACIONES INTERINSTITUCIONALES Y DE INTERNACIONALIZACIÓN	• 19
• GESTIÓN AMBIENTAL	• 27
• SEGURIDAD DE LA INFORMACIÓN	• 30
• VICERRECTORÍA ACADÉMICA	• 32
• FACULTAD DE MECÁNICA	• 36
• FACULTAD DE PROCESOS INDUSTRIALES	• 38
• FACULTAD DE SISTEMAS	• 42
• COORDINACIÓN DE ESPECIALIZACIONES	• 52
• BIENESTAR UNIVERSITARIO	• 52
• ÁREA DE TALLERES Y LABORATORIOS	• 55
• INSTITUTO DE BACHILLERATO TÉCNICO INDUSTRIAL	• 56
• VICERRECTORÍA DE INVESTIGACIÓN, EXTENSIÓN Y TRANSFERENCIA	• 62
• GRUPO INTERNO DE TRABAJO EXTENSIÓN Y PROYECCIÓN SOCIAL	• 81
• VICERRECTORÍA ADMINISTRATIVA Y FINANCIERA	• 102
• PRESUPUESTO – CONTABILIDAD Y TESORERÍA	• 102
• TALENTO HUMANO	• 104
• CONTRATACIÓN	• 112
• INFORMÁTICA Y TELECOMUNICACIONES	• 113
• GESTIÓN DOCUMENTAL Y ATENCIÓN AL CIUDADANO	• 115
• PLANTA FÍSICA	• 117
• COMUNICACIONES	• 123

INTRODUCCIÓN

La Escuela Tecnológica Instituto Técnico Central (**ETITC**), en cumplimiento de las leyes 1712 de 2014, 1757 de 2015 y 1474 de 2011, pone a disposición de la ciudadanía, grupos de valor y partes interesadas la gestión institucional alcanzada durante el 1º semestre de la vigencia 2023, con relación al cumplimiento de su misionalidad, y las metas establecidas para la vigencia en mención.

Con lo anterior, se busca evidenciar el impacto a la comunidad educativa y sus integrantes, por parte de la gestión institucional realizada. Para ello, el presente informe consolida la gestión de impacto alcanzada por cada una de las Dependencias y Áreas de la Institución, con miras a la mejora de la experiencia en el servicio prestado a nuestros grupos de valor; esto mediante esfuerzos dedicados a desarrollar estrategias y procesos que permiten el acceso y permanencia a la educación con calidad en los servicios de Educación Superior, Bachillerato Técnico Industrial, así como extensión y proyección social.

LOGROS DE IMPACTO

Desde las diferentes áreas y procesos de la Escuela Tecnológica Instituto Técnico Central se han desarrollado proyectos de impacto que buscan mejorar los servicios que se prestan a su comunidad educativa, fortaleciendo el sentido de pertenencia y mejorando los procesos educativos en desarrollo, a continuación, se presentan los cinco (5) logros más representativos para el primer semestre de la vigencia 2023:

1. RENOVAMOS LA ACREDITACIÓN DE PROGRAMAS

En cumplimiento con la normatividad vigente del Ministerio de Educación Nacional y del Consejo Nacional de Acreditación, y las vigencias de acreditación de los programas de pregrado de la Escuela Tecnológica Instituto Técnico Central, se presentan los siguientes resultados:

PROGRAMA ACADÉMICO	RESOLUCIÓN	VENCIMIENTO	PRESENTACIÓN DE RENOVACIÓN
Técnica Profesional en Mantenimiento Industrial.	003246 del 05-Marzo-2020	5-Marzo-24	5-Marzo-23
Tecnología en Montajes Industriales.	013237 del 17-Julio-2020	17-Julio-24	17-Julio-23
Ingeniería Electromecánica.	003767 del 13-Marzo-2020	13-Marzo-24	13-Marzo-23
Técnica Profesional en Computación.	11016 del 06-Julio-2018	6-Julio-24	6-Julio-23
Tecnología en Desarrollo de Software.	9746 del 11-Septiembre-2019	11-Septiembre-23	11-Septiembre-22
Ingeniería de Sistemas.	9747 del 11-Septiembre-2019	11-Septiembre-23	11-Septiembre-22
Técnica Profesional en Procesos de Manufactura	17355 del 27-Diciembre-2019	27-Diciembre-23	27-Diciembre-22

PROGRAMA ACADÉMICO	RESOLUCIÓN	VENCIMIENTO	PRESENTACIÓN DE RENOVACIÓN
Tecnología en Producción Industrial.	17354 del 27-Diciembre-2019	27-Diciembre-23	27-Diciembre-22
Ingeniería de Procesos Industriales.	17353 del 27-Diciembre-2019	27-Diciembre-23	27-Diciembre-22
Técnica Profesional en Electrónica Industrial.	17352 de 27-Diciembre-2019	27-Diciembre-23	27-Diciembre-22
Tecnología en Automatización industrial.	17351 de 27-Diciembre-2019	27-Diciembre-23	27-Diciembre-22
Ingeniería Mecatrónica.	17350 del 27-Diciembre-2019	27-Diciembre-23	27-Diciembre-22

Resultado: cumplimiento de radicación del 100% de los programas en proceso de renovación de su acreditación en alta calidad en los plazos definidos por el Acuerdo 02 de 2020 del Consejo Nacional de Acreditación.

2 JUNTOS POR LA ACREDITACIÓN INSTITUCIONAL DE ALTA CALIDAD

La Acreditación Institucional se constituye como la meta propuesta de la Rectoría, en coherencia con esta, con corte julio de 2023, se encuentran los siguientes resultados:



- Presentación ante el Ministerio de Educación Nacional y el Consejo Nacional de Acreditación la expresión de voluntad y condiciones iniciales.
- La consolidación del estudio de impacto de los egresados en el medio.
- El estudio del valor agregado.

3. PRESENTAMOS NUEVOS REGISTROS CALIFICADOS

En el marco del **OBJETIVO ESTRATÉGICO OE-II:** Aumentar la cobertura mediante programas de educación superior diferenciados, con alta pertinencia regional, del Plan de Desarrollo Institucional, se presenta a continuación los resultados:

PROGRAMA	AVANCE
Ingeniería Agrícola articulado por ciclos propedéuticos con el nivel Técnico Profesional y Tecnología.	Segunda revisión
Ingeniería Ambiental articulado por ciclos propedéuticos con el nivel Técnico Profesional y Tecnología.	Primera revisión
Ingeniería de Energías articulado por ciclos propedéuticos con el nivel Técnico Profesional y Tecnología.	Primera revisión
Especialización en Redes.	Revisión finalizada
Especialización en Instrumentación.	Revisión finalizada
Especialización en Mantenimiento.	Revisión finalizada
Maestría en Ciberseguridad.	En proceso de diseño

4. REALIZAMOS REFORZAMIENTOS ESTRUCTURALES PARA UN MEJOR APRENDIZAJE

En el primer semestre del 2023 inició la obra de reforzamiento estructural de la sede central, específicamente la intervención del **Edificio G** que hace parte del Bloque estructural **No. 1**.



Esta obra se está ejecutando, a través de los contratos No. 225-2020 y 320-2022 suscritos entre la ETITC y la Empresa Inmobiliaria y de Servicios Logísticos de Cundinamarca, quien realiza la gerencia integral del Proyecto Institucional denominado "Proyecto de Reforzamiento Estructural de la Escuela Tecnológica Instituto Técnico Central".

No. Contrato	225-2020	320-2022
Contratista	Empresa Inmobiliaria y de Servicios Logísticos de Cundinamarca	Empresa Inmobiliaria y de Servicios Logísticos de Cundinamarca
Duración	20 meses	12 meses
Prórroga 1	15 meses	N/A
Fecha de Inicio	28 de diciembre de 2020	23 de febrero de 2023
Fecha de Finalización	30 de noviembre de 2023	31 de diciembre de 2023
Valor inicial	\$ 5.500.000.000,00	\$ 2.240.430.767,00
Adición 1	\$ 500.000.000,00	N/A
Adición 2	\$ 2.582.480.000,00	N/A
Valor total	\$ 8.582.480.000,00	\$ 2.240.430.767,00

A la fecha, la obra presenta un avance de **4.95%** y se estima que finalice en el primer semestre del 2024. Se han ejecutado las siguientes actividades:

- » Organización y traslado del mobiliario localizado en la zona de intervención
- » Cerramiento del campamento de obra
- » Desmonte de la cubierta en teja de barro
- » Limpieza y tratamiento a la teja de barro
- » Instalación de sobrecubierta temporal
- » Embalaje de las máquinas localizadas en el Bloque G
- » Excavación de la cimentación
- » Fundición de la cimentación



5. PROYECTAMOS EL SEGUNDO CONGRESO DE INGENIERÍA, DESARROLLO HUMANO Y SOSTENIBILIDAD GLOBAL

Con el fin de articular actividades con empresas y el Ecosistema de Creatividad, innovación y emprendimiento; en este mismo sentido, en apoyo con los Grupos de Investigación de la Escuela, la participación de empresas e Instituciones de Educación Superior se diseñó y proyectó el Segundo Congreso de Ingeniería, Desarrollo Humano y Sostenibilidad Global.



Así las cosas, buscamos socializar proyectos, creaciones, avances y logros de la investigación aplicada que propicien transferencia tecnológica y de conocimiento que contribuya con el mejoramiento y optimización de procesos al servicio del ambiente y la sostenibilidad en favor de la sociedad, la empresa, y el desarrollo humano global.

Adicional, las directivas del Congreso han gestionado la participación de conferencistas internacionales provenientes de México, Perú, España y Alemania.

6. PRIMERA COHORTE DE LA ESPECIALIZACIÓN EN SEGURIDAD Y SALUD EN EL TRABAJO

El pasado 28 de abril, se graduaron **once (11)** especialistas; siendo esta la primera cohorte de esta especialización.



RECTORÍA

OFICINA ASESORA DE PLANEACIÓN

La Oficina Asesora de Planeación de la **ETITC** es la encargada de asesorar a la Rectoría en la formulación y seguimiento de planes, programas, proyectos, y apoyar con la programación presupuestal de la institución (entre otras funciones), a continuación, se presentan los logros principales para el 1º semestre del 2023:

1. Gestión de recursos para el aumento del presupuesto de inversión 2024

Se realizó la gestión ante las entidades pertinentes para aumentar el presupuesto de inversión de la **ETITC** para suplir las necesidades con que cuenta la institución, tales como; **I)** talleres y laboratorios, **II)** investigación, **III)** actividades para acreditación institucional de alta calidad, **IV)** planta física, e, **V)** infraestructura tecnológica (entre otros).

Por lo anterior, se logró un aumento de inversión, para un total de catorce mil trescientos un millón cuatrocientos noventa y dos mil cuatrocientos catorce pesos (\$14.301.492.414) para la vigencia 2024, alcanzando un aumento del **12.56%** en comparación con el presupuesto de inversión para el 2023, como se presenta a continuación:

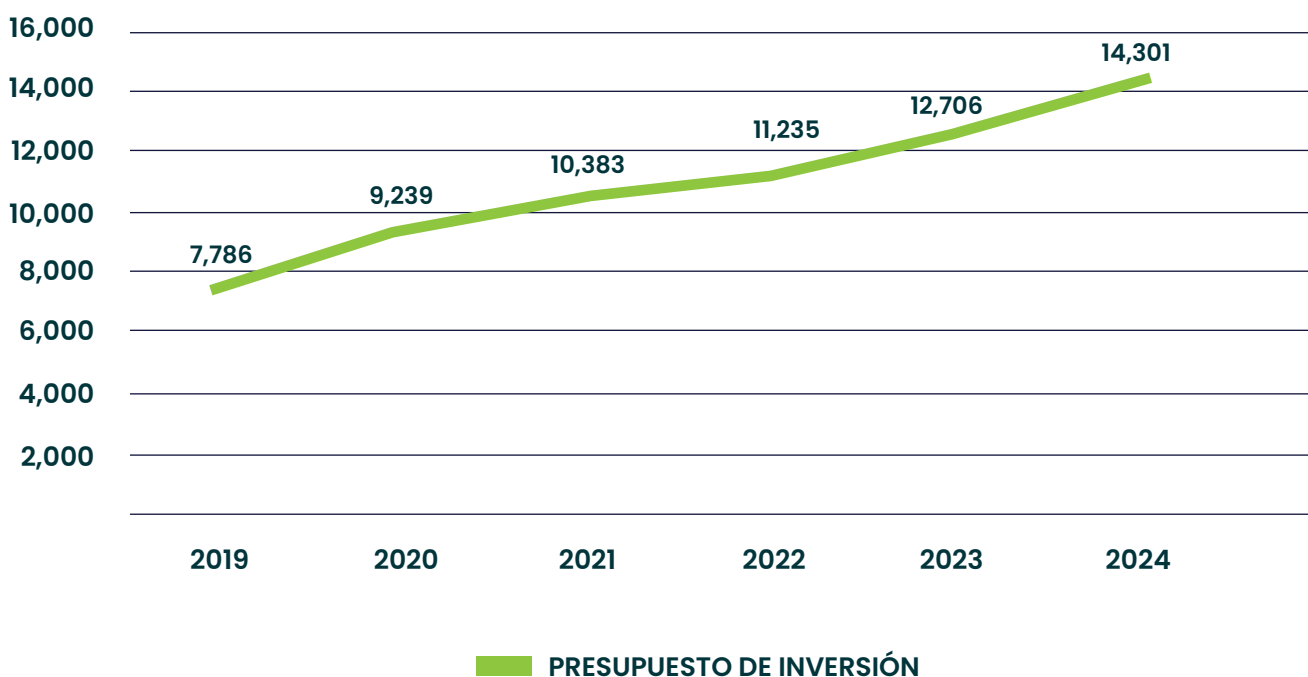

2. La Oficina Asesora de Planeación en conjunto con Secretaría General

Obtuvieron el primer puesto en el concurso realizado sobre juicios de calidad llevado a cabo el 12 de abril por parte del área de Autoevaluación, donde se generó el juicio para el factor 2. Gobierno Institucional y Transparencia.



ASEGURAMIENTO DE LA CALIDAD

1. Socialización del Sistema de Aseguramiento de la Calidad de la Escuela Tecnológica (SIACET)

Durante el mes de enero de 2023 se socializó a los estudiantes, el **Sistema de Aseguramiento de la Calidad**, como una estrategia para que se diera a conocer la articulación de los sistemas de gestión integrados con los procesos de registro calificado, acreditación, autoevaluación y el modelo integrado de planeación y gestión (MIPG). A los profesores de Educación Superior se les socializaron los avances en Acreditación Institucional presentando el factor 4: Mejoramiento continuo y autorregulación.



En la jornada de inducción del mes de febrero se socializó el **SIACET** a los servidores públicos y administrativos nuevos. En esta sesión, cada uno de los líderes de los sistemas de gestión explicó los principales aspectos que se deben tener en cuenta.

Se elaboró el primer boletín del Sistema Integrado de Aseguramiento de la Calidad de la Escuela Tecnológica (**SIACET**) del 2023, para que a través de este medio de comunicación se socialice a la comunidad educativa en general el estado actual de nuestro sistema, contando los principales aspectos y avances.

Ver boletín

2. Actualización Modelo de Autoevaluación y Autorregulación Institucional



Se actualizó el modelo de autoevaluación y autorregulación Institucional, a partir de la actualización de los aspectos por evaluar para la autoevaluación con fines de acreditación en alta calidad de las instituciones de educación superior. **CNA**. Octubre 5 de 2022.

[Haz clic aquí para consultar el documento](#)

3. Planes de mejoramiento

Se elaboró el informe de seguimiento al plan de mejoramiento de la facultad de sistemas del Programa Técnico Profesional en Computación. Este documento se compartió con el decano para su revisión, ajuste y aportes finales.

4. Acompañamiento y Apoyo en Auditoría Externa Complementaria para el mantenimiento de la Certificación de Calidad NTC ISO 27001:2013

En el mes de enero de 2023 se realizó en la Institución la auditoría complementaria por parte del auditor Diego Camilo Rodríguez de **lcontec**, para verificar la implementación eficaz del plan de acción propuesto para solucionar las no conformidades detectadas en la auditoría anterior en el Sistema de Gestión de Seguridad de la Información bajo la norma **NTC ISO 27001:2013** y que no fue factible cerrar en el mes de octubre de 2022.

Como resultado de esta auditoría se emite un concepto positivo cerrando los hallazgos y se mantiene el certificado de calidad respectivo.

5. Políticas institucionales de Calidad

Se apoyó en la elaboración, revisión y socialización al Consejo Directivo de las siguientes políticas Institucionales, las cuales fueron aprobadas mediante Acuerdos:

Acuerdo 02 de 2023

Política de gestión, protección, salvaguardia del Patrimonio Cultural, Artístico Material e Inmaterial.

Acuerdo 03 de 2023

Política de Transparencia, Acceso a la Información Pública y Lucha contra la Corrupción.

Acuerdo 05 de 2023

Política de Modalidad "a Distancia".

Acuerdo 06 de 2023

Política en Enseñanza y Aprendizaje de Segundas Lenguas.

Acuerdo 07 de 2023

Política de Dobles Titulaciones.

Acuerdo 08 de 2023

Política de Extensión y Proyección Social.

Acuerdo 09 de 2023

Política de Inclusión Educativa.

SEDE TINTAL

Dentro de las estrategias de proyección social la UPK, se realizó una campaña de salud del autocuidado en actividades de promoción y prevención a la comunidad del entorno, los días 2 y 3 de junio, en la cual participaron más de 70 personas.



AUTOEVALUACIÓN INSTITUCIONAL

El proceso de Gestión de Autoevaluación Institucional durante el primer semestre del año 2023 obtuvo logros asociados a la apropiación del proceso.

La gestión fue basada en los procesos vigentes como son:

- » Cultura de la autoevaluación.
- » Renovación de Acreditación de Programas.
- » Acreditación Institucional.
- » Registros calificados.

CULTURA DE LA AUTOEVALUACIÓN

En coherencia con el **OBJETIVO ESTRATÉGICO OE-1** Consolidar la calidad académica para la acreditación institucional de alta calidad respaldada para el fortalecimiento de la gestión, la infraestructura tecnológica y física del Plan de Desarrollo Institucional, el proceso de gestión ha desplegado estrategias de sensibilización permitiendo en la comunidad administrativa la adopción de lineamientos de aseguramiento de la calidad.

1. Capacitación a áreas administrativas



- » Capacitación a Biblioteca Institucional, Talleres y Laboratorios, Gestión IT e Investigación sobre los resultados de la autoevaluación de programas.

Resultado: 20 funcionarios capacitados

- » Capacitación sobre el modelo de autoevaluación de programas y el aporte que las áreas administrativas proporcionan al proceso de aseguramiento de la calidad de los programas de educación superior

Beneficiados: en promedio 100 funcionarios participaron



2. Socialización a comunidad académica

» La participación e integración de la comunidad académica es fundamental para fortalecer la cultura de la autoevaluación, por lo tanto, una vez finalizado el ejercicio de evaluación, Autoevaluación visitó a todas las aulas de la institución en las instalaciones de las sedes Centro y Tintal con el ánimo de socializar los resultados.

Resultado: 100% de comunidad estudiantil participó



3. Ejercicio de Autoevaluación Institucional

De acuerdo con el cronograma de autoevaluación institucional, la Institución refleja el siguiente avance:

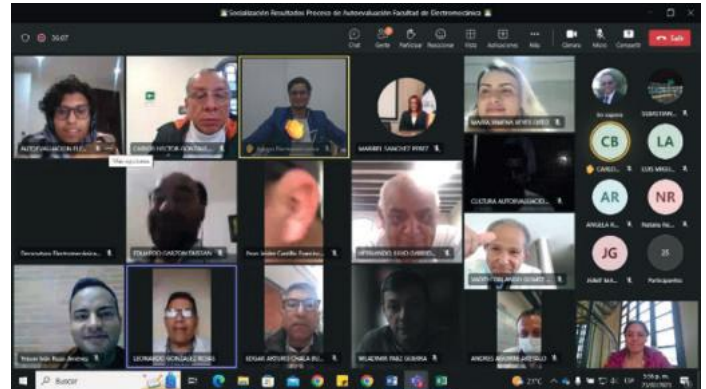

» Los docentes como miembros importantes del proceso de autoevaluación recibieron retroalimentación de los resultados de autoevaluación de los programas de educación superior.

Resultado: 100% de profesores socializados e informados

» Se consolidó un Equipo Embajador, permitiendo la comunicación asertiva y cálida con la comunidad institucional, lo cual busca integrar en un solo lenguaje los conceptos y resultados de los procesos de autoevaluación de programas e institucional.

Resultado: Conformación de estudiantes y egresados embajadores, quienes representarán un factor de programas y un factor institucional

	FASE	DESCRIPCIÓN	AVANCE EN EL PROCESO	INFORME DE AVANCE
ETAPA 1 DE CONDICIONES ESPECIALES	Fase 1: Revisión documental y alistamiento de evidencias	Diseño de documento de condiciones iniciales, previa capacitación y socialización con consejo directivo y comités	100%	Contamos con la radicación ante el MEN y seguimiento ante gestión documental.
	Fase 2: Radicación Consejo Nacional de Acreditación	Pantallazo o número de radicado, que demuestre la debida radicación	100%	
	Fase 3: Revisión con plemitud	Verificación de la debida forma de la Radicación	10%	
	Fase 4: Visita apreciación de condiciones especiales	Verificación de las condiciones iniciales para poder solicitar acreditación		
	Fase 5: Informe	Informe final por parte del CNA		

Avance del **70%** en la Etapa 1 correspondiente a Condiciones Iniciales.

Referente a la Etapa 2 correspondiente a Autoevaluación Institucional con fines de Acreditación Institucional, la ETITC presenta avance del 56% como resultado de las siguientes acciones y avances:



» Sensibilización de la comunidad académica: el proceso de gestión ha motivado la participación de la comunidad académica, nombrando líderes de Factor en cabeza de Directivos y Líderes de Procesos, logrando con esto la apropiación del ejercicio. Esta integración ha permitido el análisis permanente en función del mejoramiento continuo.

Al proceso de autoevaluación se han integrado 52 personas entre administrativos y directivos.

Como resultado de estas acciones, a continuación se presenta el avance por fases en el proceso:

FASE	DESCRIPCIÓN	AVANCE EN EL PROCESO	INFORME DE AVANCE
Fase 2: Sensibilización a la comunidad Institucional	Conformación de equipos de trabajo: técnico, operativo y académico para la Autoevaluación de la Institución	100%	Etapas de sensibilización y capacitación con el fin de afianzar conocimientos
	Elaboración de cronograma de trabajo con responsables y recursos necesarios	100%	
	Campaña de sensibilización a través de medios disponibles (web, pantallas, emisora)	100%	
	Talleres con grupos focales, talleres, entrevistas	40%	
Fase 3: Validación de instrumentos	Revisión de formato de aplicación de encuestas (estudiantes, docentes, graduados, directivos, administrativos, egresados, usuarios externos, funcionarios públicos, líderes comunitarios y empresarios)	70%	Continuidad en la preparación de plantillas. Estas fases consisten en el diseño de plantillas, validación e implementación armónica
	Diseño de matriz para la solicitud de información documental y estadístico, informes de resultados y de reflexión de cada dependencia	100%	
Fase 4: Preparación de instrumentos para la autoevaluación	Preparación de plantillas y guías para la recolección de información	25%	
	Indicadores documentales	25%	
	Indicadores estadísticos	100%	

ETAPA 2
AUTOEVALUACIÓN CON FINES DE ACREDITACIÓN INSTITUCIONAL

ETAPA 2
AUTOEVALUACIÓN CON FINES DE ACREDITACIÓN INSTITUCIONAL

FASE	DESCRIPCIÓN	AVANCE EN EL PROCESO	INFORME DE AVANCE
Fase 5: Aplicación de encuestas / instrumentos	Simulacro equipo de trabajo	100%	Actualmente el proceso se encuentra en análisis y reflexión de los resultados
	Implementación de las encuestas en línea	100%	
	Aplicación de encuestas a estudiantes	100%	
	Aplicación de encuestas a docentes	100%	
	Aplicación de encuestas a directivos - administrativos	100%	
	Aplicación de encuestas a graduados	100%	
	Aplicación de encuestas a sector productivo	100%	
	Recolección de información documental y estadística a dependencias	100%	Actividad finalizada, consiste en el desarrollo de la técnica de gestión de evidencias
Fase 6: Análisis de la información de autoevaluación recolectada	Tabulación de datos obtenidos en las encuestas	100%	Actualmente el proceso se encuentra en análisis y reflexión de los resultados
	Informe de percepción	100%	
	Análisis de la información recopilada por documentos y estadísticas	10%	En proceso de diseño de indicadores de impacto
Fase 7: Elaboración de informe de autoevaluación y planes de mejoramiento	Informe parcial de autoevaluación I: estado del proceso de recolección estadística y documental	20%	Borrador inicial de juicios de factor

	FASE	DESCRIPCIÓN	AVANCE EN EL PROCESO	INFORME DE AVANCE
ETAPA 2 AUTOEVALUACIÓN CON FINES DE ACREDITACIÓN INSTITUCIONAL	Fase 7: Elaboración de informe de autoevaluación y planes de mejoramiento	Informe parcial de autoevaluación 2	0%	
		Informe parcial de autoevaluación 3	0%	
		Informe parcial de autoevaluación 4	0%	
		Informe parcial de autoevaluación 5	0%	
		Informe parcial de autoevaluación 6	0%	
		Informe de autoevaluación final de la institución	0%	
		Planes de mejoramiento y mantenimiento	0%	
		Revisión, evaluación y ajuste de informe	0%	
	Fase 8: Presentación solicitud de Acreditación (Autoevaluación Institucional)	Radicación en plataforma	0%	

En resumen, los procesos de acreditación en alta calidad presentan el siguiente avance:

Gráfica No. 2 Avance general en Alta Calidad

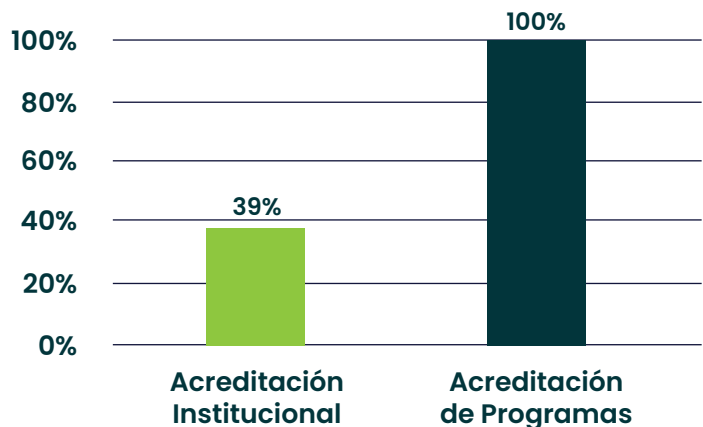



FUENTE: AUTOEVALUACIÓN INSTITUCIONAL

OFICINA DE RELACIONES INTERINSTITUCIONALES Y DE INTERNACIONALIZACIÓN

Desde la oficina de Internacionalización dando alcance al **FACTOR 8** de acreditación. Interacción con el entorno Nacional e Internacional, dentro de las principales actividades durante el primer semestre destacamos las siguientes:

FECHA	LOGRO	EVIDENCIA
8 de marzo	Recibimos la visita de la Universidad ESDEN By Universidad – ESPAÑA de la directora de Relaciones Institucionales Gloria Isabel Martínez y la Fundación el “Alma no tiene color” directora de la fundación Belky Arizala con quienes se estableció adelantar un convenio de cooperación para beneficiar tanto a administrativos, docentes y estudiantes.	
31 de marzo	Recibimos la visita de la UVP Universidad Valle de Puebla, La Rectora, el Vicerrector y la directora de la oficina de Internacionalización recorrieron nuestras instalaciones y nos manifestaron su interés con establecer un convenio. Motivo por el cual el próximo 14 de agosto tenemos una invitación formal para visitar sus instalaciones en la ciudad de Puebla – México y las personas designadas para realizar esta visita son el Hno. Armando Solano – Vicerrector de Investigación y Transferencia y el Decano de la facultad de Mecánica Henry Jinete.	
Del 17 al 21 abril	Semana de las Lenguas donde la oficina de la ORII participó en compañía del Centro de Lenguas y la Coordinación PES inglés, en donde se desarrollaron actividades, con el fin de dar a conocer que se hace desde la ORII a los estudiantes y la alianza que se tiene con las tres áreas, para cumplir con el objetivo de visibilidad internacional interrelacionado con el aprendizaje de una segunda lengua y la importancia de poder desenvolverse en contextos de habla inglesa.	

FECHA	LOGRO	EVIDENCIA
10 de mayo	<p>Participación en el programa de radio Rel-Acciones (LAUD 90.4 FM), con el fin de dar visibilidad a nivel nacional como objetivo estratégico propuesto desde la ORII.</p> <p>Programa Radial en el cual se compartieron las diferentes actividades realizadas desde la ORII de la ETITC oportunidades de Becas y diferentes programas, que se ofrecen en la Escuela Tecnológica Instituto Técnico Central.</p>	
23 al 26 de mayo	<p>En las Instalaciones de Kennedy, se llevó a cabo la XV Jornada de Internacionalización y I Encuentro Internacional Unicolmayor – Educhallenge, en la cual el Director de la ORII Jorge Betancourt participó como experto invitado en el conversatorio "Gestión de Proyectos de Cooperación" y como anfitriones de la jornada en compañía del Coordinador del área de Comunicación y Lenguaje PES.</p>	
Junio	<p>Con respecto a la Universidad Internacional Ignacio Castro Pérez Zacatecas México, desde la oficina de la ORII se ha venido adelantando el trámite de establecer convenio con el objetivo de lograr una cooperación académica que beneficie a los estudiantes, docentes y administrativos de la ETITC en temas de capacitación académica y movilidad Internacional. En este proceso se ha contado con el apoyo de los profesores de PES Rafael Cepeda y Jackeline Prieto.</p>	
22 de junio	<p>Nos reunimos virtualmente con la embajada de Australia, y así mismo se solicitó cita con la embajada de Estados Unidos, Turquía, Israel, Países Bajos y nos encontramos a la espera de concretar una cita con ellos para establecer convenios que tengan que ver con universidades o institucionales a nivel técnico y tecnológico que puedan apoyar a los procesos que desde la ETITC y la oficina de la ORII se llevan a cabo.</p>	

FECHA	LOGRO	EVIDENCIA
Junio	Participamos en la visita de pares amigos de Condiciones Iniciales y de Acreditación Institucional, recibimos apreciaciones y comentarios los cuales se tendrán en cuenta para lograr la acreditación Institucional.	
23 de junio	Con el objetivo de desarrollar acciones conjuntas en el campo de la Internacionalización, se presentó ante la APC la propuesta de colaboración de Residencias Universitarias con el fin de que los estudiantes internacionales puedan contar con infraestructura de alojamiento con apoyo de APC y ANT. Este proceso se encuentra en trámite de viabilidad.	

- » En cuanto a la política de internacionalización, se trabajó el documento y se entregó para su revisión el 27 de junio y se está a la espera de la retroalimentación por parte del equipo encargado.
- » Así mismo, se tramita el evento académico EIEI Encuentro Internacional de Educación en Ingeniería ACOFI 2023 que tendrá lugar en la ciudad de Cartagena del 19 AL 22 de septiembre de 2023, donde participaran estudiantes, decanos y docentes.

Se dio trámite a los siguientes Convenios

- UTP Universidad Técnica de Perú – Convenio Marco
- Convenio SUE Capital
- Imocom – Convenio Marco de Cooperación
- 3D Solutions - Convenio Marco de Cooperación
- Festo – Renovación Convenio Marco de Cooperación
- Universidad Nacional de Manizales – Convenio de Cooperación Académica.
- Solacyt – Convenio de Cooperación
- Universidad de Ixtlahuaca (México) (pendiente de revisión por el secretario general) Convenio Marco

- Universidad de Pamplona – En trámite (ya se tienen todos los documentos para suscripción de convenio, pendiente conversación con la persona encargada de Unipamplona).
- Los Tres Editores – Convenio Marco.

En cuanto al CONVENIO SUE

Los siguientes estudiantes realizarán su intercambio académico durante el segundo semestre de 2023 gracias al convenio celebrado entre la ETITC y el Sistema Universitario Estatal – SUE Capital.

» **Nombre estudiante:** Luis Felipe Riveros Palacio.
Universidad Destino: Universidad Distrital Francisco José de Caldas
Asignaturas: Resistencia de Materiales

» **Nombre estudiante:** Diego Andrés Fernández Peña.
Universidad Destino: Universidad Distrital Francisco José de Caldas.
Asignaturas: Calculo Multivariado y Termodinámica.

Renovación membresías

Durante los primeros meses del año, desde la oficina se gestionó lo pertinente para el pago de las membresías anuales con las siguientes Asociaciones y redes, con el fin de poder seguir promoviendo la cooperación entre instituciones.

» RCI – ASCUN

» ACOFI

» RED TTU

» REDEC

FECHA	PERSONA QUE UTILIZÓ LA MOVILIDAD	ROL	ACTIVIDAD	DESTINO
Del 31 enero al 1 de febrero	Rodrigo Jaimes Abril	Docente	Invitación a participar en el Diálogo Social para definir la hoja de ruta de la Transición Energética Justa en Colombia, la realiza el Ministerio de Minas y Energía Diálogo Transición Energética Justa - MinMinas	Bucaramanga (Santander) Universidad Industrial de Santander
Del 31 enero al 1 de febrero	Jorge Albeiro Betancourt Manjarres	Administrativo	Asistencia al taller política de ampliación de cobertura en las IES públicas en representación del Rector	Barrancabermeja
7 de marzo 2023	Jorge Albeiro Betancourt Manjarres	Administrativo	XLIII Asamblea General Ordinaria ACOFI	ACOFI -Yopal
23 y 24 de marzo 2023	Doris Hernández Dukova	Contratista	Campamento de liderazgo par la educación Internacional	Ecuador
Del 13 al 17 de marzo 2023	Ariosto Ardila Silva	Rector	IX campamento Institucional Semilleros de Investigación el cual se llevará a cabo en el monasterio del Santo Eccehomo	Villa de Leyva
25 de marzo 2023	Jorge Eduardo Riveros	Conductor - Administrativo	IX campamento Institucional Semilleros de Investigación el cual se llevará a cabo en el monasterio del Santo Eccehomo	Villa de Leyva
25 de marzo 2023	Doris Hernández Dukova	Contratista	Campamento de liderazgo para la educación Internacional - Costa Rica	Costa Rica Universidad San Marcos

FECHA	PERSONA QUE UTILIZÓ LA MOVILIDAD	ROL	ACTIVIDAD	DESTINO
Del 17 al 21 de abril	Jorge Albeiro Betancourt Manjarres	Administrativo	Campamento de liderazgo para la educación Internacional - Costa Rica	Costa Rica Universidad San Marcos
Del 17 al 21 de abril	Luisa Marina Gómez	Administrativo	Campamento de liderazgo para la educación Internacional - Costa Rica	Costa Rica Universidad San Marcos
Del 17 al 21 de abril	Henry Alberto Jinete Márquez	Administrativo	Encuentro Red Programas de Ingeniería Mecatrónica y Automatización. RIMA 2023	Cali, Colombia Universidad Autónoma de Occidente
Del 11 al 12 mayo	Ignacio Laiton Poveda	Docente	"El 9° Simposio Internacional de Investigación sobre Aprendizaje Basado en Problemas (IRSP-BL23): Transformando la Educación en Ingeniería"	Boston EEUU
Del 26 al 2 de julio de 2023	Leonard Castellanos	Docente	Infomatrix	Guadalajar México
Del 26 al 2 de julio de 2023	Mariana Álvarez	Estudiante	Infomatrix	Guadalajar México
Del 22 al 30 de Julio de 2023	Víctor Alfonso Molina	Administrativo	VI verano internacional científico para estudiantes sobresalientes - vences	Guadalajar México
Del 22 al 30 de Julio de 2023	Rubén Moreno	Estudiante	VI verano internacional científico para estudiantes sobresalientes - vences	Guadalajar México
Del 22 al 30 de Julio de 2023	Samuel Galeano	Estudiante	VI verano internacional científico para estudiantes sobresalientes - vences	Guadalajar México

En trámite se encuentran las siguientes movilidades, las cuales se desarrollarán durante el segundo semestre del presente año.

- » Movilidad Universidad de la Salle México y UVP Universidad del Valle de Puebla (Misión Académica) Decano Henry Jinete y Hno. Armando Solano, se encuentra en trámite de autorización por parte del Ministerio de Educación. Del 13 al 20 de agosto de 2023.
- » Movilidad Sogamoso 03 de agosto 2023 Diego Pérez, Hno. Armando Solano, Orlando y Julio Ernesto Corzo.
- » Movilidad Barranquilla RED TTU, Vice Administrativo y Secretario General.



Evidencia fotográfica Movilidad hacia México de la estudiante Mariana Álvarez y Leonard Castellanos representando a Colombia en la Infomatrix World Finals 2023 realizada en Guadalajara, México; con su proyecto App Lecto Inclusiva logró medalla de plata.

Evidencia fotográfica Movilidad hacia la Universidad Industrial de Santander Diálogo Social para definir la hoja de ruta de la Transición Energética Justa en Colombia, la realiza el Ministerio de Minas y Energía Diálogo Transición Energética Justa - MinMinas.





Evidencia fotográfica Campamento Liderazgo para la Educación Internacional Ecuador 14 al 16 de marzo 2023.



Evidencia fotográfica Campamento Liderazgo para la Educación Internacional – Costa Rica Del 17 al 22 de abril de 2023.



Evidencia Fotográfica IX campamento Institucional Semilleros de Investigación, el cual se llevará a cabo en el monasterio del Santo Eccehomo- Villa de Leyva.

GESTIÓN AMBIENTAL

1. Capacitación

Con apoyo del equipo de Informática y Comunicaciones, se actualizó el módulo de Gestión Ambiental en el curso virtual para inducción al personal nuevo.



2. Proyecto Ambiental Escolar

Se logró dar inicio a la formulación y la implementación del Proyecto Ambiental Escolar del IBTI, en donde Gestión Ambiental ha tenido un rol orientador, conformando el Comité Ambiental Escolar y desarrollar un cronograma de actividades relacionadas con el eje temático del PRAE: Consumo sostenible y responsable, teniendo en cuenta que los aspectos ambientales de la ETITC están relacionados con el alto consumo de recursos como agua potable, energía eléctrica y generación de residuos, siendo coherentes con el ODS 12 Producción y Consumo Responsable.



3. Adecuación de Espacios Verdes

Con apoyo del personal de Mantenimiento y mediante la ejecución en el primer bimestre de 2023 del Contrato 304-2022, se han adecuado los jardines de la sede central, en donde se han incluido criterios ecológicos para la siembra de diferentes especies de árboles y arbustos, que sirven como hábitat y alimento para aves e insectos que las visitan.

LISTADO DE ÁRBOLES NUEVOS PLANTADOS EN LA ETITC EN 2023

NÚMERO DEL ÁRBOL	NOMBRE COMÚN	NOMBRE CIENTÍFICO	UBICACIÓN
01	Mano de oso	Oreopanax floribundum	Parqueadero de la Calle 15
02	Arrayan negro	Myrcianthes rophaloides	Parqueadero de la Calle 15
03	Carbonero	Calliandra inequilatera	Parqueadero de la Calle 15
04	Hayuelo	Dodonaea viscosa	Parqueadero de la Calle 15
05	Arrayan negro	Myrcianthes rophaloides	Parqueadero de la Calle 15
06	Hayuelo	Dodonaea viscosa	Parqueadero de la Calle 15
07	Mano de oso	Oreopanax floribundum	Parqueadero de la Calle 15
08	Mano de oso	Oreopanax floribundum	Parqueadero de la Calle 15
09	Arrayan negro	Myrcianthes rophaloides	Parqueadero de la Calle 15
10	Carbonero	Calliandra inequilatera	Parqueadero de la Calle 15

Ahora tenemos una diversa oferta de flora en donde contamos con árboles nativos como Hayuelos, Arrayanes, mano de oso y Carboneros, que se encuentran en sus etapas iniciales de desarrollo. También contamos con especies que atraen polinizadores como Abutilón, Hebe Morado, Cayenos y begonias entre otros.

Esto contribuye al mejoramiento de espacios para el disfrute y la contemplación, entre otros servicios ecosistémicos que prestan las plantas y los árboles.

4. Obtención del Concepto Sanitario Favorable para los servicios de Alimentación

Se obtuvo el Concepto Sanitario Favorable para el Subsidio de Alimentación y de la Cafetería RICANS, en el mes de mayo de 2023. Esto se dio como resultado del trabajo en equipo orientado por Gestión Ambiental y apoyado por Gestión de Seguridad y Salud en el Trabajo, para dar cumplimiento a la normatividad sanitaria vigente. Dicho resultado se alcanzó, gracias al trabajo en equipo desarrollado por el equipo de Bienestar Universitario, Planta Física y los Sistemas de Gestión Ambiental y SST.

5. Gestión de Residuos

Una de las metas del Programa de Gestión Integral de Residuos es incrementar la cantidad de residuos aprovechables, esto promoviendo la separación en la fuente y entregándolo a Gestores Autorizados para garantizar su aprovechamiento.

En 2023, se ha visto un incremento representativo en la cantidad de materiales aprovechables debido a la eliminación de activos fijos que ya cumplieron su vida útil, específicamente pupitres que estaban almacenados en las instituciones.

Es así como, realizando un análisis comparativo entre los periodos 2022 vs. 2023, se puede evidenciar un incremento del 278%, ya que, en 2022, durante el primer semestre se habían generado 4879Kg de residuos aprovechables, mientras que para el mismo periodo de 2023 llevamos un total de 18.911 Kg.

COMPARACIÓN GENERACIÓN DE RESIDUOS APROVECHABLES 2022 VS. 2023

(Kg/mes)

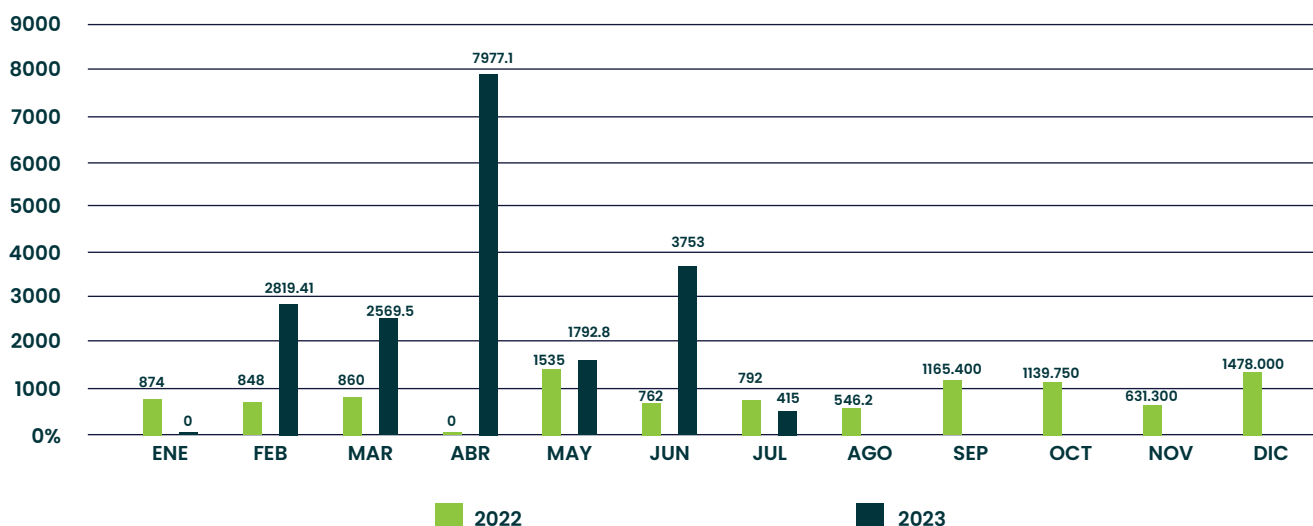

Es importante destacar que para 2023, se dio inicio al control de generación de material reciclable proveniente de los puntos ecológicos (canecas verde, negra y blanca) que son las utilizadas por la gran mayoría de la población, encontrando que del total de residuos generados en el primer semestre de 2023 (18.911 Kg), 790.41 Kg (correspondiente al 4%) han sido recuperados mediante separación en la fuente, actividad apoyada por la Asociación de Recicladores Puerta de Oro.

COMPOSICIÓN PORCENTUAL DE LOS MATERIALES RECUPERADOS DE PUNTOS ECOLÓGICOS PRIMER SEMESTRE 2023

Material reciclable
 Puntos ecológicos entregados a
 año 2023 (Kg)

- Papel 25%
- Plástico 50%
- Chatarra 6%
- Aluminio 0%
- Vidrio 3%
- Cartón 15%
- Madera 1%

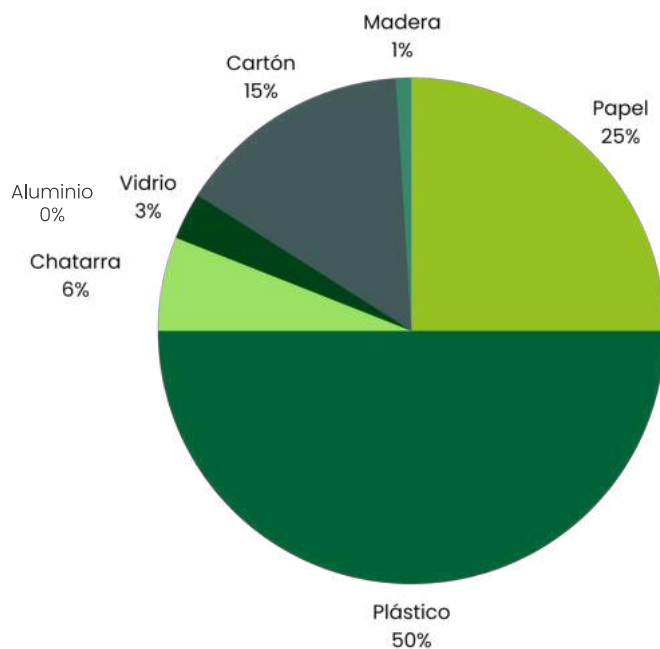

SEGURIDAD DE LA INFORMACIÓN

Eventos internos

1. Campaña no más phishing en la ETITC

Una de las estrategias del Sistema de Gestión de Seguridad de la Información, es reducir la cantidad de correos no deseados allegados a la bandeja de entrada del correo institucional, es así como bajamos un **33%** en esta vigencia, a comparación del año anterior, donde se recibieron aproximadamente **112.451** ataques de ingeniería social.

2. Avances del plan operativo anual

- » Las actividades referentes a gestión de riesgos, gestión de seguridad de la información, avances del Modelo de Seguridad y Privacidad de la Información al igual que el acompañamiento a entidades del sector Educación, Gobierno y Seguridad Digital presentan un **50%** de ejecución.
- » Gestión de activos se encuentra en un **76%** de ejecución.
- » Gestión de incidentes de seguridad de la información tiene un avance de **86%**, donde se reducen correos de campañas maliciosas y extorsivas a la red institucional, códigos maliciosos y bloqueo del aplicativo de WhatsApp Web en las estaciones administrativas para mejorar la seguridad digital en la **ETITC**.
- » Plan de Capacitaciones tiene un avance del **93%**, con un total de 14 encuentros a nuestra comunidad educativa como estudiantes, docentes, administrativos y personal contratista. A la fecha se encuentra pendiente el taller de gestores de contraseñas para este segundo semestre, actividad a realizar durante el mes de noviembre.
- » Gestión normativa de la **ISO/IEC 27001**, se han aplicado nuevas estrategias para validar el cumplimiento y de controles nuestras Políticas de Seguridad y Privacidad de la Información en un **71%** durante la vigencia.
- » Gestión de Protección de Datos Personales tenemos un cumplimiento del **17%**.

3. Plan de acción del SGSI

- » Se adjudicó la renovación de la licencia de eventos de seguridad bajo el contrato 217-2023 celebrado con E-DEA NETWORKS.
- » Actualmente se encuentra en proyección de pliegos para la contratación de prestación de servicios para análisis de vulnerabilidades con persona natural o jurídica.

4. Recibimos por parte del ICONTEC, la renovación de la certificación en las normas ISO 9001 y 27001

En la ETITC, demostramos una vez más y de forma permanente que brindamos un servicio de calidad, bajo estándares internacionales y de control eficaz que transmiten tranquilidad y confianza en la educación que ofrecemos.



Eventos externos

- » Participación en el CYBERTECH WOMEN realizado por la Universidad Nacional Abierta y a Distancia - UNAD, con la ponencia de "El Bullying y el Ciberacoso en estudiantes Universitarios".
- » Participación en Work shop OEA Cyberwomen Challenge organizado por MINTIC y el Comité Interamericano contra el Terrorismo Organización de los Estados Americanos.
- » Participación en grupo CSIRT sector Educación para el fortalecimiento de nuevos lineamientos dados desde Ministerio de Tecnologías de la Información y las Comunicaciones.

VICERRECTORÍA ACADÉMICA

Desde el Despacho se elaboraron y gestionaron ante las instancias institucionales correspondientes (Calidad, Consejo Académico y Consejo Directivo) las siguientes políticas:

- » **Acuerdo 09 de 18 de mayo de 2023** - Por cual se aprueba la Política de Inclusión Educativa, Intercultural y de Género de la Escuela Tecnológica Instituto Técnico Central.





» **Acuerdo 07 de 18 de mayo de 2023** – Por cual se aprueba la Política de Dobles Titulaciones de la Escuela Tecnológica Instituto Técnico Central.

» **Acuerdo 06 de 19 de abril de 2023** – Por el cual se define la Política en Enseñanza y Aprendizaje de Segundas Lenguas de la Escuela Tecnológica Instituto Técnico Central.



» **Acuerdo 05 de 19 de abril de 2023** – Por el cual se define la Política de Modalidad "a Distancia" de la Escuela Tecnológica Instituto Técnico Central.



Además, se colaboró en la elaboración y presentación ante instancias institucionales las políticas de Inclusión Educativa, Intercultural y de Género y la de Internacionalización.

Se estructuró todo lo correspondiente a llenar las 29 vacantes existentes de profesores de planta, adelantando todos los momentos y fases previos a la expedición del acuerdo de reglamentación del concurso público de méritos, gestionando ante el Comité de Desarrollo Profesional, Consejo Académico y Consejo Directivo, lo cual culminó con la expedición del **Acuerdo 12 de 21 de junio de 2023** por parte del Consejo Directivo.



Se estructuró todo lo correspondiente a la reglamentación para la solicitud del período sabático para los profesores de carrera docente, adelantando todos los momentos y fases previas Consejo Académico y Consejo Directivo, lo cual culminó con la expedición del **Acuerdo 01 de 7 de marzo de 2023** del Consejo Académico - Por el cual se expide el procedimiento para solicitar el período sabático para profesores de carrera docente de educación superior de la Escuela Tecnológica Instituto Técnico Central, y se establecen otros aspectos para su trámite.



Junto con la Coordinación de Especializaciones, se gestionó la Primera Cohorte de la Especialización en Seguridad y Salud en el Trabajo y el 28/04/2023, se graduaron once **(11)** especialistas. Así mismo, con la Decanatura de Sistemas y la Coordinación de Especializaciones, se gestionó los primeros estudiantes graduados de Ingeniería de Sistemas – con modalidad de trabajo de grado “Estudios Coterminales” y el 28 de abril se graduaron los dos **(2)** primeros Ingenieros en Sistemas, que tomaron como opción de grado, cursar el 50% de la Especialización Tecnológica en Diseño y Gestión de Sistemas y Dispositivos para Internet de las Cosas.

Conjuntamente con la Coordinación de Especializaciones, se gestionó la consolidación y presentación de documentos maestros ante el Consejo Académico (Julio 12/2023) y Consejo Directivo (Julio 19/2023) de tres **(3)** documentos maestros para la creación de tres nuevas especializaciones en:

- » Especialización en diseño y gerencia de redes de distribución de energía eléctrica.
- » Especialización en mantenimiento.
- » Especialización en Instrumentación Industrial.

Desde la Vicerrectoría Académica, a través del área de apoyo curricular se gestionó la actualización de 421 syllabus (todas las asignaturas, exceptuando algunas electivas) en el marco del proyecto del **PDI**, “Gestión curricular por competencias y resultados de aprendizaje”, con el apoyo de los coordinadores de área.

Se gestionó la participación en el tercer Campamento de Liderazgo para la Educación

Internacional, el cual se llevó a cabo del 17 al 24 de abril de 2023, en la Ciudad de San José, Costa Rica, en modalidad híbrida. El principal propósito fue compartir experiencias sobre nuevas tendencias de educación y procesos de internacionalización, enfatizando en la formación de estudiantes globales con enfoque humano y habilidades tecnológicas para enfrentar los retos del futuro.

Se realizó la gestión para la participación en el Congreso “Nuevas Tendencias de la Gestión del Conocimiento en Ingeniería, realizado del 3 al 5 de mayo de 2023. La agenda incluyó las siguientes temáticas: Inteligencia artificial, minería de procesos, producción ambientalmente sostenible, reducción del consumo energético, internet de las cosas y competencias blandas.

En trabajo conjunto con las Decanaturas y Bienestar Universitario se logró retener y aumentar en 4,7% la cobertura con respecto al período académico anterior, esto es, pasando de tener 3.320 estudiantes en el período 2022-2 a 3.477 estudiantes en el 2023-1.

En compañía de las Decanaturas y la Oficina de Autoevaluación:

- » Se adelantó la elaboración y radicación de documentos en el marco del proceso de renovación del Registro Calificado de los doce **(12)** programas académicos de la institución que cuentan con la acreditación de alta calidad.
- » Se adelantó el proceso documental y capacitación, en el marco del proceso de autoevaluación con fines de acreditación institucional, esto en colaboración de las demás dependencias de la **ETITC**.

Con las instancias Institucionales en el mes de febrero se dio apertura oficial a la Biblioteca Sede Tintal, donde se atienden usuarios de las universidades que hacen parte del convenio interadministrativo así: Universidad Pedagógica Nacional, Universidad Colegio Mayor de Cundinamarca y Escuela Tecnológica Instituto Técnico Central.

En compañía de la Rectoría y Bienestar Universitario se presentó la propuesta y se obtuvo el aval del Consejo Académico para el desarrollo de la Cátedra **ETITC** y además su reconocimiento como electiva. Se desarrollaron las 3 sesiones de la cátedra correspondientes al primer período académico de 2023-1.

FACULTAD DE MECÁNICA

- » Actualización de los estudios de viabilidad para la creación del Programa de Ingeniería Agrícola articulada por ciclos propedéuticos con los programas de Técnico Profesional en Mecanización Agrícola y Tecnólogo en Manejo y conservación de Suelos y Aguas a modalidad combinada-distancia.

ACTA No 6. CONSEJO ACADÉMICO 2023

- » Presentación de los proyectos integradores de la facultad en la muestra **EXPODISEÑO** No.45 de forma presencial.

PROYECTOS INTEGRADORES 2023-1



- » Gestión para puesta en marcha de la máquina universal de ensayos marca **SHIMADZU** ubicada en el taller de motores.



- » Lanzamiento del tercer volumen de la revista **MECÁNICA-MENTE** de la facultad de Mecánica.



**REVISTA
MECÁNICA-MENTE**

» Creación del grupo de investigación
MECÁNICA-MENTE.

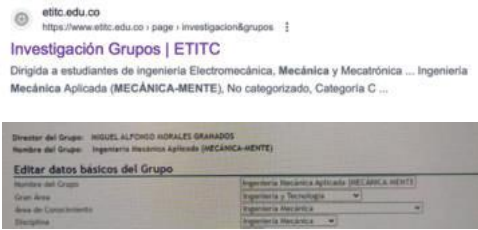

Director del Grupo:	MIGUEL ALFONSO MORALES GRANADOS
Nombre del Grupo:	Ingeniería Mecánica Aplicada (MECÁNICA-MENTE)
Personas vinculadas	
Mostrar 10 registros	
Nombres	Identificación
CARLOS JAVIER GARCIA CASTELLANOS	79711045
EDWIN MEDINA BEJARANO	79899772
Miguel Alfonso Morales Granados	79374051
ORLANDO GIRALDO COLUHENARES	19129409
Mostrando registros del 1 al 4 de un total de 4 registros	

» Participación en la red de decanos Ingeniería Mecánica
REDIMEC.

RED DE PROGRAMAS DE INGENIERÍA MECÁNICA (REDIMEC) 2023

» Actualización de los proyectos educativos de los programas de la facultad de mecánica con lineamientos académicos y curriculares según **Acuerdo 06 del 12 de Julio del 2022.**

P.E.P. (PROGRAMAS FACULTAD DE MECÁNICA)

Actualización de Estudios previos como parte del resultado del diseño, fabricación y ensamble de prototipos que busca promover actividades de movilidad docente y estudiantil, para participar en el **CONCURSO NACIONAL DE VEHÍCULOS DE TRACCIÓN ELÉCTRICA (VTE)** y **CONCURSO NACIONAL DE VEHÍCULOS DE TRACCIÓN HUMANA (VTH)**. Objetivo estratégico OE.4. Fortalecer la viabilidad de la escuela bajo el entorno de asertividad para el posicionamiento nacional e internacional, Meta estratégica ME-23 de consolidar la política de internacionalización y cooperación Nacional e Internacional de la **ETITC**.

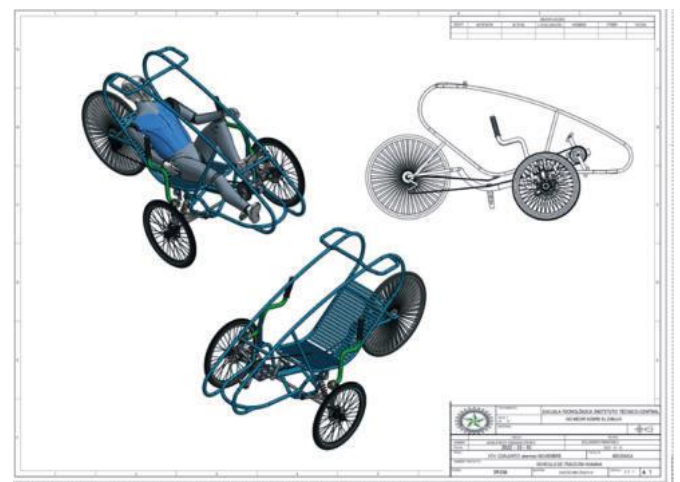
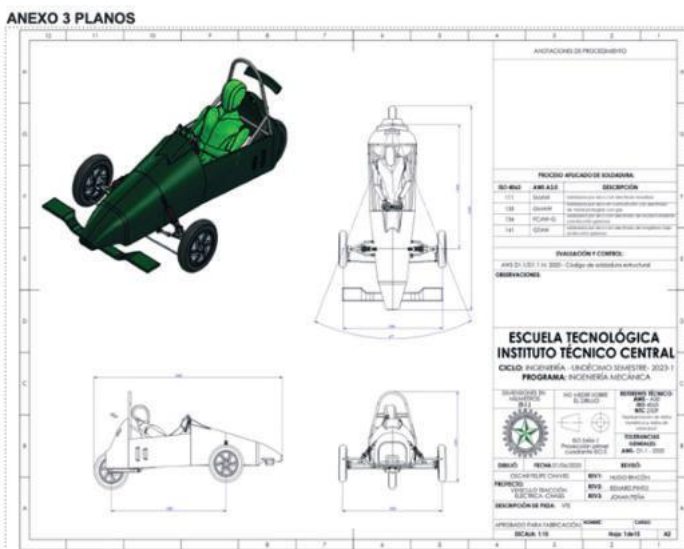

Durante el semestre **2023-1** se desarrollaron 97 proyectos integradores, los cuales tuvieron enfoques acordes a las temáticas propias del programa en cada semestre, en todas las propuestas se mantuvo la premisa de generar ideas que fomenten el emprendimiento en los estudiantes. Durante **2022-1** se logró que, en todos los semestres de primero a décimo, se desarrollara el proyecto Integrador como una estrategia de evaluación de los resultados de aprendizaje del programa. En el último semestre no se hace proyecto integrador porque los estudiantes realizan su trabajo de grado. Para la exposición de los trabajos se vincularon como jurados, docentes, empresarios y egresados.

PROYECTOS INTEGRADORES DESARROLLADOS DURANTE 2023-1

SEMESTRE	CANTIDAD	EMPRESARIOS VINCULADOS	ENFOQUE
I	16	RICMAIT SAS	Procesos
II	7	Proyectos de innovación y/o creación de empresa	Emprendimientos
III	14	Soluciones Graficas SAS	Ambiental
IV	8	Proyectos de innovación y/o creación de empresa	Máquinas/ Procesos
V	9	Proyectos de innovación y/o creación de empresa	Máquinas/ Procesos
VI	9	Proyectos de innovación y/o creación de empresa	Mercadeo
VII	12	Proyectos de innovación y/o creación de empresa	Innovación Tecnológica
VIII	5	ETITC	Diseño de Planta
IX	11	Proyectos de innovación y/o creación de empresa	Empresas / Emprendimientos
X	6	Finca Armenia	Empresas / Emprendimientos
TOTAL 97			

Actualización de los Syllabus de la facultad de procesos industriales

Se actualizaron los Syllabus en los nuevos formatos de los tres programas de la Facultad, Técnica Profesional en Procesos de Manufactura, Tecnología en Producción Industrial e Ingeniería de Procesos Industriales. Los Syllabus se revisaron y se armonizaron con el Acuerdo de Lineamientos académicos y curriculares. Esto se logró con el trabajo de los coordinadores de área y de todos los profesores de la Facultad de Procesos Industriales.

Jornada de la Tierra

La Jornada se realizó del 17 al 22 de abril del 2023.

El grupo **GEA** adoptó como tema principal el acordado por la UNESCO en su reunión anual: “Año Internacional del Mijo”, pero relacionándolo con la “Tecnología y Seguridad Alimentaria”, cuyo propósito fue divulgar la importancia del mejoramiento de la seguridad alimentaria en el mundo, y el uso de la ciencia, la tecnología y la innovación para tal finalidad, promoviendo el cuidado y la preservación la madre tierra, en cumplimiento con los ODS en contexto general, y en especial en la **ETITC**.

La Jornada de la tierra es una experiencia de internacionalización en casa para la formación integral de los estudiantes de la **ETITC**, que va más allá de una lista de actividades e indicadores, y que posibilita la interacción con expertos, el conocimiento de resultados investigación y la vinculación con el entorno. Desde las implicaciones para la **ETITC** se resalta la incorporación de los referentes internacionales para la formación, a través de las experiencias de expertos en movilidad entrante, el uso de TIC en el aula, clases espejo, entre otros.



Congreso nuevas tendencias de la gestión del conocimiento en ingeniería

El congreso se realizó del 3 al 5 de mayo de 2023, la agenda incluyó presentaciones realizadas por las instituciones organizadoras, las cuales abordaron las siguientes temáticas: Inteligencia artificial, minería de procesos, producción ambientalmente sostenible, reducción del consumo energético, internet de las cosas y competencias blandas. Se realizaron transmisiones virtuales del II-o Congreso Internacional Nuevas Tendencias de la Gestión del Conocimiento en Ingenierías, organizado por la Escuela Tecnológica Instituto Técnico Central **ETITC**, la Fundación Universitaria San Mateo, la Corporación Universitaria Minuto de Dios UNIMINUTO, la Fundación Universitaria del Área Andina AREANDINA y la Universidad América, con el apoyo de la Universidad Técnica de Sofia (Bulgaria) y la Alianza Colombo Búlgara, todas las instituciones aliadas a la Comunidad de Apoyo para Clases Espejo.

La Facultad de Procesos participó con las conferencias: 3D Experience Trabajo colaborativo en la nube, Sostenibilidad en el diseño de producto, proceso, casos y prácticas globales de “Ciudades Inteligentes” realizadas por el ingeniero Diego Armando Suárez Pico de la empresa ARON SAS, el profesor Carlos Javier García Castellanos y el egresado de Ingeniería de Procesos Industriales Yimmy Hortua Hernández.



Laboratorio de ciencias fluido-térmicas

El laboratorio de ciencias Fluido- térmicas es un proyecto de la **ETITC** que pretende brindar a docentes y estudiantes el espacio formativo para complementar los aprendizajes en ciencias térmicas y mecánica de fluidos. Los equipos de la segunda fase fueron entregados en el mes de octubre de 2022 y a principios de 2023 se hizo entrega de la obra civil de adecuación del espacio del laboratorio y se instalaron los equipos. Se realizaron las capacitaciones correspondientes y el laboratorio está siendo utilizado por los profesores de Ingeniería de Procesos Industriales por ciclos propedéuticos y otras Ingenierías de la Escuela.



Actividades realizadas con la membresía ACOSEND

Se realizaron 2 charlas de la membresía que se gestionó con La Asociación Colombiana de Soldadura y Ensayos No Destructivos. La primera Charla que se realizó el 23 de marzo de 2023 en el teatro de la **ETITC** y fue impartida por el Ingeniero Jorge contreras: “Introducción a la soldadura” con 164 asistentes y la segunda fue en modalidad virtual "Introducción a los Ensayos No Destructivos" el 17 mayo de 2023 de 6:00 pm a 8:00 pm. Se registraron 47 asistentes.

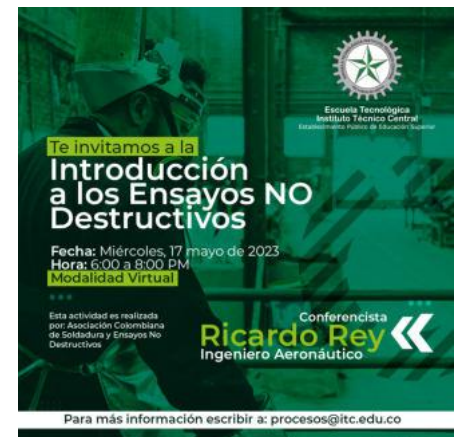

Actividades con enfoque al uso de la segunda lengua

» Semana de la Internacionalización



» Women's Day



» Campaña de Inclusión



» Día Internacional de la Mujer

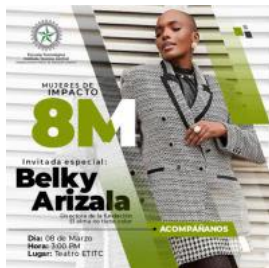

FACULTAD DE SISTEMAS

Clases colaborativas y participación en Extensión y Proyección Social

Desde el área Socio-humanísticas en el desarrollo de las asignaturas orientadas por la docente Jackeline Prieto Ortiz, junto con el docente Rafael Cepeda en acciones colaborativas de la Facultad de Mecatrónica se logró el relacionamiento con la Universidad Tecnológica de Honduras, a fin de nutrir el conocimiento y desarrollar el pensamiento crítico de los estudiantes.



Como resultado de este relacionamiento se generó el diplomado "Comunicándonos asertivamente", como estrategia de las actividades de extensión y proyección social de los programas académicos de la Facultad.



Que abordó temáticas como:

- Comunicación
- Transmisión
- Periodismos y la responsabilidad social
- Estructura y sistematización de los medios de Contenidos Periodísticos
- Periodismos en medio
- Periodismos en redes sociales
- Asertividad en la comunicación

Clases espejo

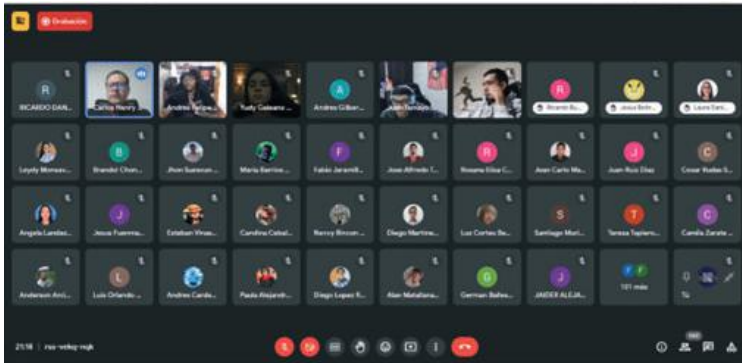

Por medio de la Oficina de Relaciones Interinstitucionales e Internacionalización con la Comunidad de apoyo para las clases espejo, se participó activamente e interactuó con diferentes instituciones de educación superior extranjeras y nacionales.

En marzo del 2023 se realizó una clase interinstitucional con la Fundación Universitaria del Área Andina (AREANDINA) bajo la temática de Auditoría normas **ISO 27000** relacionada con la asignatura Énfasis II. En la cual se integraron 120 estudiantes a la clase.



Cátedra ETITC

La participación en la Cátedra ETITC de estudiantes de programas académicos de la Facultad con el objeto de ser reconocida como asignatura electiva alcanzó los doce (12) estudiantes, los cuales continúan en el desarrollo de la estrategia para cumplir los requisitos establecidos.

Relacionamiento con IES

El día 2 de junio nos visitaron dos docentes y treinta y cinco estudiantes de III y IV semestre del programa de ingeniería de sistemas del Instituto Tolimense de Formación Técnica Profesional - ITFIP, con el interés de fortalecer vínculos académicos, ampliar conocimientos para el desarrollo de proyectos de innovación y tecnologías inteligentes, extensión y proyección social.

Se desarrollaron actividades como la visita y prácticas en nuestra instalación alterna en Tintal localidad de Kennedy con el recorrido por las instalaciones y laboratorio de inteligencia artificial y ciencia de datos, así mismo, la visita a nuestra instalación principal en el centro en las horas de la tarde, con el recorrido por las instalaciones y Datacenter móvil, laboratorio de inteligencia artificial y ciencia de datos Fase 1, laboratorio de redes y telemática y seguridad informática.



Como actividades de extensión proyección social se desarrolló el taller práctico de seguridad informática (Informática forense) impartido por los ingenieros Jenny Alexandra Meza Quiroga y Alexander Sabogal Rueda docentes de la Facultad.

También, se impartió el Taller de desarrollo de actividades y creatividad en el ecosistema brindado por el Centro de pensamiento y desarrollo tecnológico de la **VIET** inaugurando el **aula STEM**.



Formación

1. Curso de fundamentos de LaTeX

LaTeX es herramienta que facilita la generación de documentos con gran calidad profesional y usado para la creación de libros, informes, artículos y presentaciones.

Desde la Facultad el profesor Andrés Garzón Mayorga estructuró e impartió el curso de fundamentos de **LaTeX** a través del Centro de pensamiento y desarrollo tecnológico, con 52 participantes de la institución entre estudiantes y docentes.



2. Campañas de Habilidades Google Cloud Estudiantes y docentes

En el relacionamiento con compañías del sector tecnológico promovida por **ACOFI** se realizó inscripción de la institución para participar en el año 2023, además, la divulgación entre estudiantes y docentes de la Facultad.

3. Curso Blockchain y Criptoactivos 2023 s1

La ETITC junto con la red UxTIC, CoinEx Charity y sus aliados Fodeseop, Obreal y BelnCrypto siguen ofertando a la comunidad académica a participar en el curso "Blockchain y Criptoactivos". El curso forma parte de un proyecto de formación liderado por UXTIC y CoinEx Charity con el apoyo de ETITC, para el fomento de la investigación en tecnologías blockchain y criptoactivos. Participación de estudiantes, docentes, egresados y funcionarios de la ETITC.

Algunos de los objetivos del curso:

- » Mejorar el conocimiento general sobre la blockchain y los criptoactivos.
- » Brindar bases conceptuales a los grupos de investigación para que se interesen y puedan abordar estas tecnologías.
- » Vincular a la academia con aliados de talla internacional.
- » Mostrar las oportunidades de innovación en los diferentes sectores y mercados que la tecnología blockchain está generando.

Modalidad: SPOC (Small Private Online Course), asincrónico a distancia, con charlas sincrónicas de invitados especiales.



4. Campañas de Habilidades Google Cloud Estudiantes y docentes

DOCENTES

A continuación, se relaciona la participación de la decanatura y algunos docentes:

- » Participación en el coloquio internacional “El trabajo social ante los retos escolares” realizado el 16 de febrero del presente año, con la ponencia sobre “Inteligencia emocional escolar” impartida por la docente de la Facultad de Sistemas Jackeline Prieto Ortiz. El evento contó con la participación de ponentes de países como México, Costa Rica y Colombia.
- » Se contó con la participación del profesor Germán Adolfo Salas como docente en “Taller regional virtual sobre Propiedad Industrial e intelectual” -DESEM Junior Achievement de Uruguay, en representación de la **ETITC**. También fue seleccionado a participar por la ETITC en la actividad Design Thinking para Universidades emprendedoras, organizada por INAP - Instituto Nacional de Administración Pública (España), y AECID - Agencia Española de Cooperación Internacional para el Desarrollo - Cartagena de Indias y España. Además, participó como expositor ante el Parlamento Andino y la Escuela Universitaria de Postgrado EUPG - Universidad Federico Villarreal, representando a la **ETITC** con la ponencia: Protección de datos personales y la privacidad en programas de posgrado.

5. Center for CIC Boston University

La Decanatura de Sistemas ha venido adelantando esfuerzos con instituciones internacionales para lograr algunos beneficios y relacionamiento en área de ciberseguridad, y se logró participar como sponsor de la 2023 Internacional White Hat Conference celebrada del 31 al 2 de junio, cuyo objetivo fue “Medios específicos para combatir la explotación y victimización de la infancia en línea”.



6. Universidad el bosque participación en la segunda maratón

La **ETITC** Ganadora de la segunda maratón interna de programación de la Universidad del Bosque. El 27 de mayo la Universidad del Bosque realizó su segunda maratón interna de programación. Entre las universidades invitadas a este evento estuvieron participantes de las universidades: El Bosque (anfitrión), La Escuela Tecnológica Instituto Técnico Central, La Uni-Agustiniana y La Escuela Colombiana de Carreras Industriales **ECCI**, reuniendo un total de 47 grupos formados por 2 y hasta 3 integrantes, es decir un aproximado de 140 estudiantes de los diferentes programas de ingeniería de Sistemas de estas instituciones.

El evento simuló exitosamente una competencia oficial del estilo **ACM-ICPC**: 5 horas de competencia activa: el evento se realizó entre las 8 a.m. y las 3:00 p.m. Sin mecanismos de comunicación externa, tales como internet o celulares. Entre 10 y 12 ejercicios propuestos y juzgamiento vía juez en línea.

Destacamos desde la Facultad de Sistemas de la ETITC la labor permanente realizada por el profesor Gonzalo Martín Rodríguez Carrillo como entrenador y motivador para generar estos logros, también a los grupos: **Team NMA**, conformado por los estudiantes Edwin Villarraga y David Valero quienes consiguieron llevarse en esta ocasión el primer lugar, así mismo al grupo **CALAMARY** formado por el estudiante Jonathan Conde por su participación y honrosa representación.



REDES

- Participación permanente en la Comunidad de apoyo para clases espejo.
- Interacción con la Red UxTIC.
- RED-FI Bogotá – Región: Red de decanos ACOFI, Comisión dos - Tendencias de la educación en Ingeniería.
- REDIS: Participación en la plenaria mensual de la Red de Decanos y Directores de Ingeniería de Sistemas y Afines.

7. Eventos realizados

SOLACYT

En el marco de la cooperación con la sociedad de Ciencia y Tecnología Latinoamericana, se realizó el evento Internacional Infomatrix 2023 que regreso a las instalaciones de la ETITC de forma presencial, el cual reunió estudiantes en competencia con proyectos de investigación, tecnología y ciencias en las modalidades de desarrollo de software, robótica, arte digital, animación y divulgación científica.

Este evento congregó participantes y concursantes provenientes de varios países, donde participaron instituciones de educación entre universidades, colegios y escuelas.

Con este espacio académico se permite la interacción con otras instituciones de educación superior, particularmente y como fruto de actividades alternas se dio inicio al relacionamiento con la Universidad de Ixtlahuaca CUI de México, contamos con el placer de tener como visitante al Rector de esta Universidad. El concurso latinoamericano de proyectos estudiantiles de cómputo, ciencia, tecnología y emprendimiento se llevó a cabo los días 4, 5 y 6 de mayo del presente año.



EHD – ETHICAL HACKING DAY 2023 V9

Evento internacional de ciberseguridad Ethical Hacking Day -EHD organizado por el semillero de investigación Sapientiam y liderado por el ingeniero José Alfredo Trejos, que busca incentivar el cuidado que se debe tener con la información que diariamente pasa por nuestras manos, a través de los diferentes dispositivos y computadores. Está dirigido a profesionales, estudiantes, profesores, administrativos y personas en general relacionados con el manejo o al acceso a las fuentes de información en una organización.

En su novena versión este evento tuvo el eje central “El papel de la mujer en la seguridad informática” se desarrolló el 29 de marzo, con el apoyo de la decanatura se logró contar con conferencistas y ponentes internacionales destacados en el campo de la ciberseguridad.

Entre los ponentes desde los Estados Unidos se tuvo el honor de la participación de la doctora Sur Coreana y Americana Hannarae Lee Phd. Asesora del departamento de Justicia de Massachussets y Jefe del programa cibercriminología y de ciberseguridad en el departamento de justicia criminal de la Bridgewater State University con su ponencia impartida en idioma inglés con título “Women in Cybersecurity : Choose the right path” .

Desde MÉXICO - MSc. Diana Benítez - Consultora en Ciberseguridad con la ponencia “la ciberseguridad y la seguridad nacional”, Ingeniera y Maestra en Ingeniería en Seguridad y

Tecnologías de la Información por el Instituto Politécnico Nacional de México, con especialidad en inteligencia para la seguridad nacional por el Instituto Nacional de Administración Pública, egresada del Centro de Estudios Hemisféricos de Defensa William J. Perry en Washington D.C.

Desde CHILE - Ingeniera Claudia Gómez con la ponencia “Mujer colombiana en Ciberseguridad” Ingeniera de Sistemas de la Universidad Nacional de Colombia. Especialista en Gerencia de Tecnología, con experiencia de más de 15 años en Seguridad de Información y Gerencia de Proyectos. Empresaria y Consultora en 4S Soluciones. Fue reconocida como una de las 50 Top Women in Cybersecurity Latin America en 2020 y 2021.

Desde COLOMBIA - Juez Katerinne Sotomonte Reyes con la ponencia “Operaciones encubiertas en el ciberespacio: oportunidad o ficción”. Juez Penal, abogada y Especialista en derecho administrativo y constitucional de la Universidad Católica de Colombia, Magister en Ciberseguridad e Informática Forense de la Escuela de Tecnologías de la Información y las Comunicaciones de la Policía Nacional. Perito ciberjudicial con licencia internacional avalada por el Center for CIC de Boston University.

Desde MÉXICO – MSc. Nazly Borrero Vásquez con la ponencia “La reina roja y la Ciberinteligencia”. Ingeniera Informática, igualmente cuenta con estudios en las especializaciones y diplomados en Gerencia Estratégica, Derecho Informático, Maestra en Ciberseguridad con la UTH Florida, cuenta con certificaciones internacionales en Protección de Dato Personales, Auditoria Forense, ISO 27001 Seguridad de la Información, Perito Ciberjudicial.

Actualmente es Subdirector de Threat Intelligence, Docente catedrática UNAMFES Acatlán, en este momento pertenece a la Federación Internacional de Comercio Electrónico y Economía Digital en México, como Coordinadora en Seguridad Digital, cuenta con entrenamientos en ciberseguridad por parte de la OEA (Organización de Estados Americanos), Autora de varios artículos técnicos publicados en universidades de la región, y de los libros “Fronteras Invisibles de la Ciberseguridad”, “A un Click de Enredarse Recargado 1 y 2”, “Clickea y Procede Mejor”.



En EHD 2023 simultáneamente se desarrollaron diferentes actividades como talleres prácticos dictados por expertos en el ámbito de la seguridad informática. También, se tuvo el apoyo del EC-Council con el relacionamiento académico que tiene con la Facultad quien otorgó seis becas de certificación internacional distribuidas entre los ganadores de la competencia realizada y los participantes al evento.

TERTULIA ACADÉMICA VIRTUAL-TAV

Espacio original de participación abierto a un público diverso entre ellos: estudiantes, comunidad en general y académica de diferentes universidades y programas académicos, ubicados en diferentes partes del país y del mundo, que trata temas de actualidad. Espacio organizado por los profesores: Jackeline Prieto Ortiz de la Facultad de Sistemas y el profesor Rafael Cepeda de la Facultad de Mecatrónica.



PROYECTOS Y OTRAS ACCIONES RELEVANTES DESARROLLADAS

La Facultad en su proyección para generar propuestas académicas nuevas y fortalecer algunos de los actuales procesos, entre estas propuestas están:

- » Nuevo programa de posgrado a nivel de Maestría, construcción del documento técnico y anexos para la formulación del nuevo programa en áreas relacionadas con la ciber seguridad y afines.
- » Actualización de la documentación con fines de solicitud de renovación de acreditación de los programas de la Facultad.
- » Preparación de las visitas de renovación de la acreditación para el programa de Ingeniería de Sistemas articulado por ciclos propedéuticos con Tecnología en Desarrollo de Software, de igual forma, para el programa de Técnica profesional en computación.
- » Inclusión en los programas académicos de la Facultad de la línea de asignaturas referentes a ciencia de datos con el interés de fortalecer los perfiles de los egresados para enfrentar los retos que demanda las tecnologías disruptivas.

PROCESO DE AUTOEVALUACIÓN Y ACREDITACIÓN DE LOS PROGRAMAS DE LA FACULTAD

Con la dirección del Equipo Técnico de Autoevaluación se culminó el proceso de recolección permanente de evidencias y documentación para la solicitud de renovación de acreditación del programa académico Técnica Profesional en Computación logrando radicar las solicitudes y documentación acorde a la planeación establecida y exigencia por el **CNA – Conejo Nacional de Acreditación**. Logro alcanzado con el aumento de participación y apropiación de los procesos de autoevaluación y acreditación por parte de la comunidad académica relacionada con la Facultad de Sistemas como sus estudiantes, profesores, equipo directivo y de apoyo de la Facultad frente a procesos anteriores similares.



PROYECTO INTEGRADOR PICS

El equipo de apoyo de la Facultad y dinamizador del proyecto integrador conformado por los profesores Juan Guillermo Núñez Ozuna, Elías Buitrago Bolívar, Jairo Arenas y Celio Gil viene realizando el piloto, a fin de evidenciar los Resultados de Aprendizaje formulados en los programas académicos de la Facultad por medio del PICS – Proyecto Integrador de Computación y Sistemas, lo anterior, acorde a los lineamientos para el desarrollo de los proyectos integradores que dio inicio el primer semestre del año 2023.

Se desarrolló la presentación de proyectos de las Facultades el día 8 de junio, implicando entregables periódicos establecidos para el buen desarrollo del ejercicio y seguimiento periódico por los docentes de las asignaturas eje, con la participación de los demás docentes de la Facultad.



1. Primeros estudiantes graduados de Ingeniería de Sistemas – Estudios Coterminal

El pasado **28 de Abril** se graduaron los dos (2) primeros Ingenieros en Sistemas, que tomaron como opción de grado al cursar el **50%** de una especialización (Especialización Tecnológica en Diseño y Gestión de Sistemas y Dispositivos para Internet de las Cosas).

2. Presentación documentos maestros ante el Consejo Académico y Consejo Directivo

Presentación de tres (3) documentos maestros de las nuevas especializaciones en:

- » Especialización en diseño y gerencia de redes de distribución de energía eléctrica.
- » Especialización en mantenimiento.
- » Especialización en Instrumentación Industrial.

Ante el Consejo Académico:
Julio 12 de 2023

Ante el Consejo Académico:
Julio 12 de 2023

BIENESTAR UNIVERSITARIO

Durante el periodo **2023-1**, las áreas de Bienestar Universitario han desempeñado un papel fundamental en fortalecer el bienestar integral de la comunidad universitaria, con una oferta variada de programas, proyectos, actividades y servicios que promueven la salud física, mental y emocional, el apoyo socioeconómico, la inclusión educativa, intercultural y de género, promoviendo valores y principios éticos, de paz y sana convivencia que inciden positivamente en la generación del sentido de pertenencia, calidad de vida y bienestar de la comunidad.

El compromiso y la gestión de todas estas áreas han contribuido a crear un entorno propicio para el aprendizaje, el crecimiento personal y el desarrollo de habilidades, capacidades y competencias en los estudiantes y en la comunidad en general. El área de Deportes promueve la práctica de actividades físicas y deportivas entre los estudiantes, un estilo de vida activo y saludable. Se han realizado jornadas deportivas, competencias y actividades recreativas que han contribuido al desarrollo físico y emocional de los estudiantes.

El área de Psicología ha desempeñado un papel fundamental en el apoyo emocional y psicológico de los estudiantes. Se han realizado actividades de orientación, asesoramiento y acompañamiento para promover el bienestar mental y emocional de la comunidad estudiantil. Así como, campañas de sensibilización sobre la importancia de la salud mental y la prevención de trastornos psicológicos.

El área de Pastoral desde el acompañamiento espiritual. Promueve las actividades de reflexión, encuentros espirituales, celebraciones religiosas y acciones solidarias que han fomentado el crecimiento espiritual de los miembros de la escuela.

Durante este período, la realización de campañas y actividades de promoción y prevención, abordando aspectos como donación de sangre, salud sexual responsable, prevención de consumo de sustancias, y tamizaje de exámenes visuales, resalta el enfoque integral en la promoción de la salud y el bienestar de la comunidad estudiantil. Además, se ha fortalecido el programa de subsidio de alimentación para fomentar estilos de vida saludables.

El área de Trabajo Social ha gestionado apoyos económicos institucionales y otros, a través de convenios con entidades como Prosperidad Social, **ICETEX** y Generación E. Estos convenios han permitido ofrecer oportunidades socioeconómicas, fortalecimiento de capacidades, habilidades para la vida, gestión de oportunidades a los estudiantes, promoviendo la permanencia y graduación en los programas de educación superior que ofrece la **ETITC**. La construcción y transversalización de la Política de Inclusión educativa, intercultural y de género, la creación de programas como "Inclúyeme" para promover la equidad, inclusión, y la diversidad en la comunidad académica transversalizando la perspectiva de género y el enfoque diferencial en la Institución.

Desde el área de música se ofrece la oportunidad de explorar y desarrollar habilidades musicales en una amplia variedad de estilos y géneros, a fin de fortalecer los talentos de los estudiantes de educación superior y se continúa con el grupo **SONETITC**.

Todo lo anterior, permite evidenciar que el área de Bienestar Universitario en la **ETITC** es concebida como un estado que permea todas las acciones y actores que hacen parte de la institución, apoyando la misión institucional en su formación integral, así como en la construcción de un ambiente de Paz, de integración, de inclusión, de equidad que impacta positivamente en el desarrollo de la comunidad, la calidad de vida y la permanencia estudiantil.

» Renovación del convenio 033 de 2023 con prosperidad social para garantizar la entrega de incentivos económicos a beneficiarios JeA.

» Fortalecer la oferta de servicios con acuerdos interinstitucionales.

- » Gestión y aprobación de apoyos económicos en matrícula para los estudiantes que no hacen parte de la Política de Gratuidad.
- » Primera implementación del cálculo de valor agregado en los programas PES.
- » Se realizó la gestión para la participación de los torneos de ajedrez, tenis de mesa, carreras atléticas.
- » Abrir el servicio de gimnasio en la jornada de la mañana para los estudiantes del IBTI.
- » Tercer puesto tenis de mesa modalidad femenina Copa Bogotá universitaria 2023-1.
- » Generar estrategias interinstitucionales con la Clínica de Optometría de la Universidad de La Salle, en donde se promovió actividades en torno a la promoción de la salud y prevención de la enfermedad a través de exámenes visuales.
- » Integrar y fortalecer la semana de la salud “Cuidando mi mente, cuerpo y espíritu” con las diferentes áreas de Bienestar Universitario para impactar a la Comunidad Educativa.
- » Fortalecimiento de los proyectos de plan de fomento a la calidad CREA, RUSIA, OBSERVATORIOS DE LA VIDA UNIVERSITARIA.
- » Crecimiento del equipo de Bienestar Universitario con contrataciones de profesionales para CREA, INCLUSIÓN Y OBSERVATORIO DE LA VIDA UNIVERSITARIA.
- » Se desarrolló en conjunto con Bienestar Laboral caminatas a diferentes senderos ecológicos.
- » Campeones del futsal modalidad masculino y femenino Copa Bogotá universitaria 2023-1.
- » Campeones tenis de mesa modalidad masculino Copa Bogotá universitaria 2023-1.
- » Torneo de rana para los administrativos y realización pausas activas en las oficinas.
- » Campaña de entrega de mercados.
- » Fortalecimiento del grupo musical **SONETITC**.
- » Elaboración y aprobación del Acuerdo 009 del 18 de mayo de 2023, política inclusión educativa, intercultural y de género de la **ETITC**.
- » Fortalecimiento del programa de subsidio de alimentación aumentando cobertura y entregando refrigerios a los estudiantes de **IBTI** y cenas a los estudiantes de programa.

- » Se realizó la actualización del Proyecto de salud mental “Yo me Quiero, Yo me Cuido, Yo decido bien”, con las líneas de atención, Sanamente- estudiantes, Activamente- Administrativos y Consecuentemente- Docentes.
- » Se brindaron estrategias de autocuidado y salud mental de manera grupal e individual, según requerimientos y factores de riesgo identificados en caracterización, con el fin de fortalecer una cultura de la salud mental.
- » Ampliación de cobertura en la jornada tarde con el programa Jóvenes a la U.

- » Se logró generar actividades con entidades distritales como IDARTES, en la cual se realizaron actividades de forma íntegra, con el fin de favorecer el fortalecimiento de la salud mental (EmocionArte).

ÁREA DE TALLERES Y LABORATORIOS

En el área de talleres y laboratorios, en este primer semestre del 2023, se tuvo como objetivo central que los talleres y laboratorios estuvieran funcionando en condiciones óptimas, y así mismo se tuvieran insumos con qué trabajar, es por eso, que a continuación se enuncian los principales contratos realizados o en ejecución para alcanzar el objetivo.

- » Prestación de servicios para el mantenimiento correctivo a todo costo para la cuba de aluminio del horno de inducción 5m del área de talleres y laboratorios para el apoyo en el proceso de aprendizaje de estudiantes IBTI y PES.
- » Suministro de gases industriales para los talleres de metalistería, fundición, tratamientos térmicos, modelería y motores.
- » Prestación de servicio para el de mantenimiento y suministro de repuestos de las máquinas 3d del taller de diseño, que garanticen el buen cumplimiento de actividades académicas.
- » Suministro de insumos y herramientas necesarias para prácticas académicas del área de talleres y laboratorios - laboratorio de física y química, para el apoyo en el proceso de aprendizaje de estudiantes IBTI y PES.
- » Prestación de servicios para el mantenimiento preventivo de dos compresores: un compresor KAESER de tornillo AIRTOWER 5c y otro compresor KAESER de tornillo sk15t del área de talleres y laboratorios para el apoyo en el proceso de aprendizaje de estudiantes IBTI y PES.

» Compra de insumos y herramientas necesarias para prácticas académicas del área de talleres y laboratorios - taller de electricidad, para el apoyo en el proceso de aprendizaje de estudiantes **IBTI** y **PES**.

» Compra de materiales e insumos para el taller de electrónica, que apoyan el proceso de aprendizaje de los estudiantes del **IBTI** y **PES** en las facultades de electromecánica, mecatrónica, mecánica y los estudiantes de los cursos de extensión y desarrollo.

» Prestación de servicios para realizar el mantenimiento preventivo y correctivo a todo costo de las máquinas y equipos del laboratorio de modelería y fablab del área de talleres y laboratorios, para el apoyo en el proceso de aprendizaje de estudiantes **IBTI** y **PES**.

» Suministro de gases industriales para los talleres de metalistería, fundición, tratamientos térmicos, modelería y motores.

» Compra de insumos para el taller de motores, refrigeración, aire acondicionado y control de procesos, que apoyan el proceso de aprendizaje de los estudiantes del instituto de bachillerato técnico industrial y de los programas de educación superior.

» Compra de bienes de consumo y herramientas para apoyar las actividades académicas, que se adelantan en el taller de modelería y fablab por parte de los estudiantes y docentes.

INSTITUTO DE BACHILLERATO TÉCNICO INDUSTRIAL (IBTI)

1. Actualización del PEI

- Elaboración y socialización del informe de autoevaluación institucional.
- Diseño y validación de instrumentos de recolección de la información.
- Elaboración del documento de lectura de contexto.
- Análisis del horizonte institucional.
- Capacitación docente en enfoques pedagógicos.

2. Feria del Libro

El objetivo de la feria es que los estudiantes del **IBTI** adquieran los libros originales a precios más bajos que en el mercado.



3. Actividades desarrolladas en el primer semestre 2023

- Reuniones del Comité de Coordinación
- Reuniones del Consejo Académico
- Reuniones del Comité de Convivencia Escolar
- Reuniones del Comité de talleres
- Reuniones del Consejo de Dirección
- Comisiones de Evaluación y Promoción
- Aplicación Pruebas de Mejoramiento Académico
- Izadas de Bandera
- Triduo Lasallista
- Reuniones con padres de familia para el seguimiento académico de estudiantes repitentes o con compromiso
- Seguimiento a la validación de la prestación del servicio educativo

4. Actividades de Pastoral

- Reuniones del Comité de Coordinación
- Recolección y donación de alimentos
- Convivencias y salidas pedagógicas



- Espacio de visita y charlas vocacionales de los jóvenes Hermanos De La Salle

- Participación en **ESCANIM**

- Escuela de animadores Lasallistas, participación y proyección de actividades en el Pentecostés Juvenil Lasallista



- Charlas sobre la vida y la fraternidad en las aulas de clase
- Actividades de Ecología Integral



5. Actividades de Psicología

- Escuelas de Padres de Familia
- Talleres en comunicación y buen trato
- Talleres sobre rutas de atención Ley 1620 de 2013 con estudiantes y padres de familia



- Talleres virtuales sobre agresión y acoso escolar
- Talleres sobre derechos sexuales y reproductivos



- Campaña Alfabetización de las emociones



- Charlas de prevención de sustancias psicoactivas
- Talleres de regulación emocional y manejo adecuado del tiempo

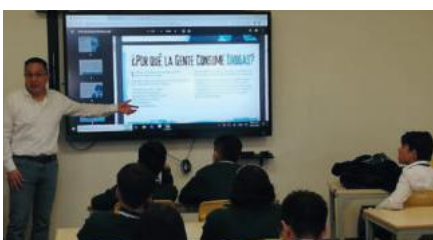

6. Enfermería

MOTIVO DE LA CONSULTA	SERVICIO DE ENFERMERÍA DURANTE EL PRIMER SEMESTRE			
Enfermedad general	1.031	5	6	0
Accidentes	787	4	3	1
Fractura	4	0	0	0
Control de Signos Vitales	1	6	1	0
Curaciones	251	2	2	0
Remisión	23	2	0	0
TOTAL DE LA COMUNIDAD EDUCATIVA (1.893)	ESTUDIANTES (1.846)	DOCENTES (16)	ADMINISTRATIVOS (12)	PADRES DE FAMILIA (1)

7. Área de Lengua Castellana

» **TORNEO DE DEBATE DE LA UNIVERSIDAD DE LOS ANDES**

Doxa, equipo campeón en el torneo de debate de la Universidad de los Andes.



» **TORNEO DE DEBATE DE LA UNIVERSIDAD DEL ROSARIO**

Tercer lugar en el Torneo de debate de la Universidad del Rosario.

➤ ÁREAS DE SISTEMAS, DISEÑO, LENGUA CASTELLANA Y PSICOLOGÍA - INFOMATRIX

Todos los proyectos fueron premiados.



➤ EXHIBICIÓN DE PROYECTOS - INFOMATRIX

Se contó con la participación de delegaciones a nivel nacional e internacional.



8. Área de Sistemas

Participación en el Torneo Mundial de INFOMATRIX realizado en México. Medalla de Plata con el proyecto **Lectoinclusive App**.



9. Área de Expresión Artística

Grupos de danzas juvenil e infantil:

➤ Mejor grupo invitado en la celebración del cumpleaños de Guatavita.



- » Cruce de Caminos-Universidad Católica de Colombia.



- » Otras participaciones:
- Festival Escolar de las Artes de la Secretaria de Educación y de Cultura.
 - Segundo Encuentro Internacional de bibliotecas universitarias – Universidad Nacional.
 - Día ASAB Diversa 2023, grupos juvenil e infantil
 - Triduo Lasallista IBTI
 - Festival Escolar de las Artes
 - Seleccionados al XXXI Concurso “Sal y Cultura” de Nemocón.

10. Área de Educación Física

- » Juegos Intersalles Liceo Hermano Miguel:
- Campeón Microfútbol.
 - Subcampeón Baloncesto femenino.
 - Participación Baloncesto masculino.
 - Participación Fútbol 11 masculino y femenino.
 - Participación Voleibol masculino y femenino.



11. Área de Educación Física

- » Avances del PRAE-Consumo Cuidado.
- » Elección de Vigías Ambientales.



12. Área de Ciencias Naturales

- » Conmemoración Día de La Tierra.
- » Decoración de alcancía ambiental.
- » Promoción de campaña "Botellas por amor".
- » Desfile disfraces y alcancías.

13. Área de Ciencias Naturales

- » Elección del Gobierno Escolar.
- » Elección de Personero, Contralor, Consejo Estudiantil, representantes al Consejo de Dirección y al Comité de Convivencia.



VICERRECTORÍA DE INVESTIGACIÓN, EXTENSIÓN Y TRANSFERENCIA

La Vicerrectoría de Investigación, Extensión y Transferencia, comparte la gestión y los principales logros alcanzados durante el primer semestre, de conformidad con los tres grandes proyectos y su articulación con el Plan de Desarrollo Institucional **2021-2024**.

1. Centro de Pensamiento y Desarrollo Tecnológico

La Vicerrectoría de Investigación, Extensión y Transferencia junto con el Centro de Pensamiento y Desarrollo Tecnológico, presentan la gestión realizada a lo largo de este semestre.

Las siguientes estrategias se han desarrollado en aras al cumplimiento de los requisitos exigidos para el reconocimiento del Centro de Pensamiento y Desarrollo Tecnológico ante MinCiencias y de conformidad con los parámetros de la guía de Autoevaluación:

CONVENIOS Y/O ALIANZAS ESTRATÉGICAS

Realización de convenios con Instituciones de Educación Superior y Empresas:

IES – INSTITUCIONES DE EDUCACIÓN SUPERIOR	ESTADO ACTUAL
Universidad Nacional de Manizales	Convenio Marco firmado.
Universidad de la Salle	Convenio Marco firmado.
Universidad Iberoamericana	Convenio marco firmado y Convenio específico "Central de Mieles".
EMPRESAS	
Imocom	Convenio Marco firmado.
CIDEI	Convenio Marco firmado.
3D Solutions	Convenio Marco firmado. Convenio específico en curso.
CYC TECNICH	Convenio Marco firmado. Convenio específico firmado.

VISITA DE REPRESENTANTES DE LA UNIVERSIDAD NACIONAL DE MANIZALES AL CENTRO DE PENSAMIENTO Y DESARROLLO TECNOLÓGICO CON EL PROPÓSITO DE GENERAR CONVENIO



REUNIÓN CON LA EMPRESA 3D SOLUTIONS PARA CREAR DIPLOMADO INTERINSTITUCIONAL



REUNIÓN CON REPRESENTANTES Y VISITA A LA EMPRESA CUMMINS

VISITA DE EMPRESA COLVINA AL CENTRO DE PENSAMIENTO Y DESARROLLO TECNOLÓGICO



ADQUISICIÓN DE EXTRUSORA PARA EL DESARROLLO DEL PROYECTO DE INVESTIGACIÓN

Producción de mezcladores y pitillos basados en almidón termoplástico mediante el proceso de extrusión.



CURSOS OFERTADOS Y PROYECCIONES DEL CENTRO DE PENSAMIENTO Y DESARROLLO TECNOLÓGICO

CAPACITACIONES	NÚMERO DE PARTICIPANTES
Curso básico de Vehículos eléctricos	30 participantes
Curso básico Piloto de drones	30 participantes
Curso básico de fotogrametría con drones	30 participantes
Curso de Vehículos eléctricos fase 2 – CYC TECNICK	Curso desarrollado para la Comunidad Educativa

CAPACITACIONES	NÚMERO DE PARTICIPANTES
Latex – Programa de sistemas	Diseño y proyección del curso para el segundo semestre 2023-2
Diplomado en diseño CAD 3D SolidWorks y Tecnologías de Manufactura Aditiva para el sector industrial.	Diseño y proyección del curso para el segundo semestre 2023-2
Presentación del curso teórico práctico de Automatización con Sistemas Embebidos y Labview.	Diseño y proyección del curso para el segundo semestre 2023-2



PRESENTACIÓN DEL CURSO TEÓRICO PRÁCTICO DE AUTOMATIZACIÓN CON SISTEMAS EMBEBIDOS Y LABVIEW EN ARTICULACIÓN CON LA FACULTAD DE MECATRÓNICA Y EL GRUPO DE INVESTIGACIÓN TECNÉ

ENTIDADES VINCULADAS A LA RED DEL CENTRO DE PENSAMIENTO Y DESARROLLO TECNOLÓGICO



» Ecosistema de innovación, creatividad y emprendimiento

La Escuela Tecnológica Instituto Técnico Central está implementado el: Ecosistema de innovación, creatividad y emprendimiento que ofrece formación con enfoque pedagógico en aulas **STEM - ABP** (Aprendizaje basado en problemas). Los objetivos del Ecosistema de Innovación, Creatividad y Emprendimiento son:

- » Conceptualizar el enfoque STEM y orientar sus implicaciones en los procesos de innovación, creatividad y emprendimiento.
- » Equipar, diseñar y poner en marcha el aula STEM en la ETITC bajo una estructura confortable y segura.
- » Articular el uso de los módulos didácticos para promoción y disminución de las brechas de género en las áreas STEM.
- » Favorecer la investigación aplicada, a través de estrategias didácticas.
- » Fomentar el voluntariado investigativo entre los estudiantes, con el fin de difundir estas nuevas formas de aprendizaje en la Escuela, la sociedad y la empresa.
- » Socializar las prácticas de innovación, emprendimiento y creatividad que genera el uso de estos equipos entre las empresas, para su eficacia y eficiencia.
- » Promover habilidades blandas tales como: comunicación, liderazgo, resolución de problemas y trabajo en equipo, entre otras.



Brochure del Ecosistema de Innovación, Creatividad y Emprendimiento.

ACTIVIDADES REALIZADAS POR EL ECOSISTEMA DE INNOVACIÓN, CREATIVIDAD Y EMPRENDIMIENTO

» **Curso de inducción a las tecnologías 4.0 con los kits de de FISCHER TECHNIK**

Clases de energía solar CLASS SET ELECTRICAL CONTROL HIDRAULIC RENEWABLE ENERGIES AND ROBOTICS. Certificación de 16 personas entre estudiantes y administrativo. **Total 80 horas.**





» Presentación del Ecosistema de Innovación, Creatividad y Emprendimiento a las directivas de la ETITC.

» Socialización del Ecosistema de Innovación Creatividad y Emprendimiento de la ETITC con el Instituto Tolimense de Educación Técnica Profesional de Espinal.



» Socialización del Ecosistema de Innovación Creatividad y Emprendimiento con la Universidad Nacional de Manizales y experiencias de manejo en cocreación y emprendimiento.

» Socialización del Ecosistema de Innovación Creatividad y emprendimiento ofreciendo los servicios a la Comunidad Lasallista.





» Socialización del Ecosistema de Innovación Creatividad y emprendimiento con los docentes de los diferentes programas de Educación Superior de la ETITC.

» Realización de taller a los docentes que desarrollan investigación, a fin de dar a conocer el Ecosistema de Innovación Creatividad y Emprendimiento.

FORTALECIMIENTO PERMANENTE EN COMPETENCIAS EN INVESTIGACIÓN, CIENCIA, TECNOLOGÍA E INNOVACIÓN EN LA ETITC.



» Capacitación en Base de datos Web of Science



**¿Ya conoces
nuestra base de
datos Web of
Science?**

16 de Agosto de 2023
5:00 a 6:00 PM

Asiste a la capacitación y aprende sobre su manejo.



**Encuentro
por TEAMS**



» Capacitaciones realizadas

13/03/2023 24 Docentes

25/02/2023 30 Estudiantes

04/03/2023 33 Estudiantes

La convocatoria 12-2022 dio inicio en el mes de abril al proyecto Diagnóstico sobre la Evaluación del Aprendizaje Estudiantil en Educación Media en Colegios de la Localidad los Mártires de Bogotá del grupo de investigación GIPEC con la participación de los profesores Ignacio Laiton Poveda y Luis Alexander Jiménez Hernández.

» **Comité Institucional de Investigación e Innovación**

El 23 de febrero en el Auditorio de la ETITC se presentaron al Comité Institucional de Investigación e Innovación los avances de los proyectos de investigación así:

TITULO PROYECTO	INVESTIGADOR
<p>GRUPO TECHNE Estudio de estrategias de control de alto desempeño aplicadas al motor de reluctancia conmutada</p>	<ul style="list-style-type: none"> • Carlos Felipe Vergara Ramírez • Álvaro Cortes Prieto
<p>GRUPO GEA Producción de mezcladores y pitillos basados en almidón termoplástico mediante el proceso de extrusión</p>	<ul style="list-style-type: none"> • Ángela Aurora Beltrán Osuna • Jorge Enrique Hower Carreño • Luis Carlos Bautista
<p>GRUPO K-DEMY Vehículos aéreos no tripulados e IOT para la aplicación controlada de fertilizantes</p>	<ul style="list-style-type: none"> • Luis Fernando Vargas Neira • Sócrates Rojas Amador • Elías Buitrago Bolívar
<p>GRUPO VIRTUS Prototipo de guianza en realidad aumentada para turismo cultural y ecoturístico en la región cundiboyacense- Colombia</p>	<ul style="list-style-type: none"> • Jaime Alberto Páez Páez • Andrea García Rivas
<p>GEA Inclusión y reconocimiento de la diversidad y diferencia cultural en la educación científica, mediante innovaciones educativas que propicien el diálogo entre Conocimientos Científicos, Académicos y Tradicionales-Locales en y para comunidades rurales. Estudios de caso: Fosca y Fόμεque</p>	<ul style="list-style-type: none"> • María Dolores Galindo Torres • Fabiola Mejía Barragán • Nubia Cristina Naizaque Aponte
<p>GRUPO VIRTUS Desarrollo de un proceso para la producción de polihidroxiálcanoatos, a través de cultivos mixtos y lodos provenientes de plantas de tratamiento de agua residuales</p>	<ul style="list-style-type: none"> • Jaime Alberto Páez Paéz
<p>GRUPO GISIE Desarrollo tecnológico para la puesta en funcionamiento de 3 estaciones didácticas para la enseñanza de la hidráulica de potencia en la ETITC</p>	<ul style="list-style-type: none"> • Miguel Alfonso Morales Granados • Edwin Medina Bejarano

» Convocatoria 890 de 2020

Avance en los convenios con entidades aliadas para el inicio de proyectos aprobados en el marco de la Convocatoria N°890 de 2020 que busca fortalecer las capacidades científicas, tecnológicas y de innovación en la Educación Superior (IES) públicas, con el inicio del siguiente proyecto:

TITULO PROYECTO	INSTITUCIONES	INVESTIGADOR
Evaluación del aprovechamiento de los residuos sólidos orgánicos mediante tecnologías de bioconversión aerobia, en la ciudad de Bogotá	Universidad Distrital Escuela Tecnológica Instituto Técnico Central Universidad Francisco de Paula Santander - Ocaña UAESP	<ul style="list-style-type: none"> Luisa Marina Gómez Torres María Dolores Galindo Torres Nelson Castañeda

» XV Jornada de la Tierra

Del 17 al 22 de abril de 2023 el **Grupo Interdisciplinar de Estudios Ambientales GEA** realizó la XVI Jornada de la Tierra, con el objetivo de exponer la importancia de la Tecnología y la seguridad alimentaria. Con conferencias magistrales, concursos y juegos.



» Hacking Day

El **Grupo de Investigación SAPIENTIAM** realizó el 29 de marzo el IX Hacking Day "El papel de la mujer en la seguridad informática", con conferencias internacionales, talleres y circuitos de observación.



» III jornada de actualización y fomento de acreditación de alta calidad

Del 16 al 18 de febrero se realizó la jornada de actualización y fomento de acreditación con el objetivo de proyectar la Acreditación como un proceso académico esencial en relación con la Investigación, la Extensión y los Egresados, de conformidad con la normatividad vigente.

Se adelantaron talleres de acreditación para los factores de investigación, egresados y proyección social.

» Acreditación institucional y reacreditación de programas

Participación en talleres para la acreditación institucional así:

- **14/04/2023** Compartir experiencias IES Internacionalización
- **12/04/2023** Juicios de calidad
- **30/03/2023** Alistamiento visita pares Mecatrónica
- **06/03/2023** Taller evidencias de impacto
- **22/03/2023** Taller estrategia

El factor de Investigación obtuvo el Segundo Lugar en el taller de juicios de calidad.



» III encuentro docentes investigadores



El 22 de junio 2023 se realizó en Cajicá el III encuentro de docentes investigadores, con el objetivo de presentar el ecosistema de innovación, creatividad y emprendimiento a los docentes que realizan investigación, con el propósito de vincular sus proyectos de investigación y pedagógicos con las tecnologías 4.0 articulados con las aulas **STEM**.

» Programa de fortalecimiento para los Grupos de investigación

- Identificación, registro y certificación de **41 innovaciones** en procedimiento y servicio.
- **Actualización de la página web** con toda la productividad de los grupos de Investigación.
- Jornadas de formación en CVLAC con más de **50 asistentes**.

VICE-INVESTIGACIÓN ETITC

Capacitación CVLAC
Productos de nuevo Conocimiento

Un espacio de integración e intercambio de información de los currículos de todas aquellas personas que forman parte de los sistemas de ciencia y tecnología los países que participan en dicho espacio.

Conexión	Hora	Día
TEAMS	5:00 - 6:00 PM	03 de Mayo

Para más información escribe a: apoyoinvestigacion@itc.edu.co

» Consolidación de la producción de los grupos de investigación con 821 productos registrados en plataformas de MinCiencias

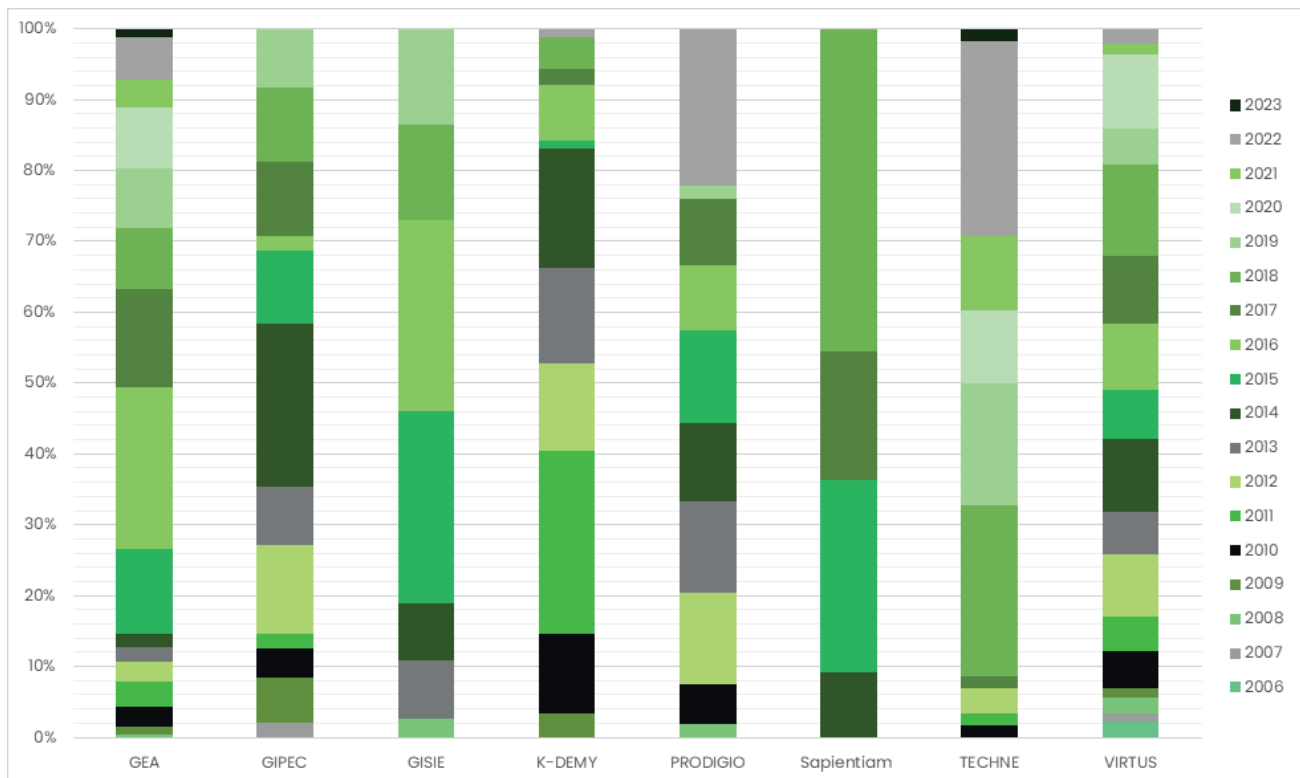

» Divulgación y apropiación de las líneas de Investigación

Jornadas de socialización de las líneas de investigación mediante las “Charlas ETITC Talk” con más de 100 asistentes.

Fecha: 31 de mayo

Tema: Algoritmos para el análisis de imágenes satelitales con Copérnicus.

Fecha: 15 de junio

Tema: Herramientas STEM para el desarrollo de proyectos de ingeniería.

ETITC Talk
Conectando mentes brillantes con el futuro.

Conferencia
Algoritmos para el análisis de imágenes satelitales con Copernicus

Invitado
Manuel Dávila Sguerra
Director de imágenes satelitales en el Parque Científico de Innovación Social de la Uniminuto.

Fecha: 31 de Mayo
Hora: 6:00 P.M.
Conexión: TEAMS

ETITC Talk
Conectando mentes brillantes con el futuro.

Conferencia
Ponencia Herramientas STEM para el desarrollo de proyectos de ingeniería.

Invitados
Carlos Felipe Vergara Ingeniero
Miguel Morales Ingeniero

Fecha: 15 de Junio
Hora: 6:00 P.M.
Lugar: Teatro ETITC
Conexión remota por TEAMS

» Contribución a la Ciencia Abierta

En articulación con la política Nacional de Ciencia Abierta se realizó el poblamiento del repositorio **ETITC** con el cargue de 96 productos resultados de actividades de formación en Ctel, investigación, innovación y desarrollo tecnológico.

» Investigación estudiantil

Principales logros de la investigación estudiantil:

1. Realización del IX campamento de semilleros de investigación

El 24, 25 y 26 de marzo de 2023 se realizó en el Convento del Santo Eccehomo de Villa de Leyva - Boyacá, el **IX CAMPAMENTO DE SEMILLEROS DE INVESTIGACIÓN** con el objetivo de propiciar un espacio de encuentro académico en medio de un ambiente de esparcimiento y crecimiento integral entre los estudiantes semilleristas inscritos para la vigencia 2023, generando actividades que fortalezcan las habilidades investigativas, los lazos de integración, trabajo en equipo y liderazgo entre los estudiantes de los semilleros de la **ETITC**, y se genere entre ellos una mayor identidad institucional.

En esta oportunidad contamos con la participación de 48 estudiantes pertenecientes a los diferentes semilleros así:

NOMBRE DEL SEMILLERO	TOTAL
Semillero Cultivando Con Virtud	2
Semillero Simaco	2
Semillero de Fabricación Digital –SOLID WORKS	2
KIOT, semillero de investigación sobre internet de las cosas (IOT)	1
SAPIENTIAM, semillero de investigación sobre seguridad informática	1
Semillero "KVANT", Vehículos aéreos no tripulados	4
Semillero Biopolymers	2
Inteligencia Artificial y Ciencia de Datos K-Smart	4
Semillero de investigación AUTOMATOOLS	2
Semillero de investigación en Inteligencia Artificial (K-IA)	2
Semillero de Maquinaria Agrícola e Industrial	3
Semillero de Materia y Energía	2

NOMBRE DEL SEMILLERO	TOTAL
Semillero De Mujeres ETITC	2
Semillero de Vehículos Eléctricos (SEVE)	3
Semillero ECOS (Experiencia, Conocimiento Y Solidaridad)	3
Semillero en Automática y Robótica (SIAR)	2
Semillero en Domótica	2
Semillero Grupo de Interés en Energías Renovables (GIER)	4
Semillero ISQUA	1
SIGE, semillero de investigación sobre eficiencia energética	2
Semillero Virtual Aprende	2
TOTAL GENERAL	48



2. Celebración de la mujer y la niña en la Ciencia

La Vicerrectoría de Investigación, a través de la oficina estudiantil realizó el 10 de febrero de 2023, la inducción a semilleros de investigación y a su vez conmemoró el día de la mujer y la niña en la ciencia contando con la participación de más de 100 estudiantes de los diferentes semilleros.



3. Realización del II Encuentro de la Red de Investigación estudiantil – REDIETITC



Los estudiantes pertenecientes a semilleros de investigación y sus profesores asistieron al II ENCUENTRO DE LA RED DE INVESTIGACIÓN ESTUDIANTIL – REDIETITC, realizado el miércoles 26 de abril a las 06:00 pm en el teatro de la Escuela, el cual tuvo como objetivo establecer la hoja de ruta para participar en la red y el estado actual de sus proyectos activos.

4. Participación en INFOMATRIX Sudamérica Colombia 2023

Estudiantes pertenecientes a 4 semilleros de investigación de la ETITC participaron en el evento más importante en Ciencia y Tecnología de Colombia denominado INFOMATRIX COLOMBIA 2023, realizado del 4 al 6 de mayo de 2023, en este espacio nuestros estudiantes demostraron sus fortalezas en investigación y el avance de sus proyectos obteniendo los más altos puntajes. Bajo la categoría **ROBÓTICA – MECATRÓNICA**, el proyecto “DISEÑO Y CONSTRUCCIÓN DE UNA BOBINADORA AUTOMÁTICA PROGRAMABLE PARA TRANSFORMADORES EN LA ETITC” obtuvo una medalla de plata, lo cual los acreditó para poder participar del Verano Científico VENCES del 23 al 29 de julio de 2023 en Guadalajara, Jalisco – México.



5. XXI Encuentro Regional de Semilleros de Investigación REDCOLSI – NODO BOGOTÁ

La Red nacional de semilleros de investigación **REDCOLSI** realizó el **XXI ENCUENTRO REGIONAL DE SEMILLEROS DE INVESTIGACIÓN REDCOLSI – NODO BOGOTÁ CUNDINAMARCA** “La formación en investigación, como estrategia para la construcción de paz”, del 10 al 12 de mayo de 2023 de manera virtual, la cual contó con la participación de 25 estudiantes de semilleros y 18 proyectos de la ETITC, obteniendo 4 avales para participar en el evento Nacional que se realizará en el mes de octubre de 2023.

6. Movilidad Internacional de estudiantes en el Verano Científico VENCES del 23 al 29 de julio de 2023 en Guadalajara, Jalisco – México.



Con el apoyo de la Rectoría y la Vicerrectoría de Investigación de la Escuela, los estudiantes Rubén Darío Moreno y Jhonatan Samuel Galeano de la facultad de Mecatrónica están participando junto con el coordinador de investigación estudiantil Víctor Molina en el Verano Científico VENCES en Guadalajara, Jalisco – México. Este evento fomenta la investigación y la Cultura Científica en los estudiantes de Latinoamérica y se desarrolla en el llamado Silicon Valley de México, donde están asentadas las más importantes empresas de Tecnología y donde se desarrolla más del 80% del desarrollo de software de México.

» **Innovación para el fortalecimiento institucional y el desarrollo social**

1. Estructuración del Segundo Congreso de Ingeniería, Desarrollo Humano y Sostenibilidad Global



- Realización de contactos para contar con dos miembros del Comité de sabios en el evento.
- Organización de reuniones con la Red de Investigación, e Innovación en Ciencia y Tecnología para el Desarrollo Sostenible.
- Presentación de propuestas ante Directivos, Decanos, líderes de grupos de investigación, Empresas y profesores que realizan investigación.

- Apoyo en la solicitud de elaboración de las piezas para la promoción del evento en la página web de la **ETITC**, a través de los correos electrónicos y medios masivos de difusión.
- Organización de dinámica de mesas temáticas con formato de evaluación de proyectos y carpetas de recolección de ponencias.

Procesos de formación

1. Manejo de plataforma Turnitin (dirigida a 24 docentes)

Realización de la capacitación dirigida a los profesores que cuentan con proyectos activos en la VIET, así mismo la invitación de participación a la misma a los demás profesores de la **ETITC**. La capacitación se realizó del 4 de mayo del presente año, en el horario de 4:00 a 6:00 p.m. buscando entregar herramientas a los investigadores para la optimización en el manejo de la Plataforma a nivel institucional.

Se solicitó la elaboración de la pieza gráfica para realizar la difusión correspondiente de la capacitación.

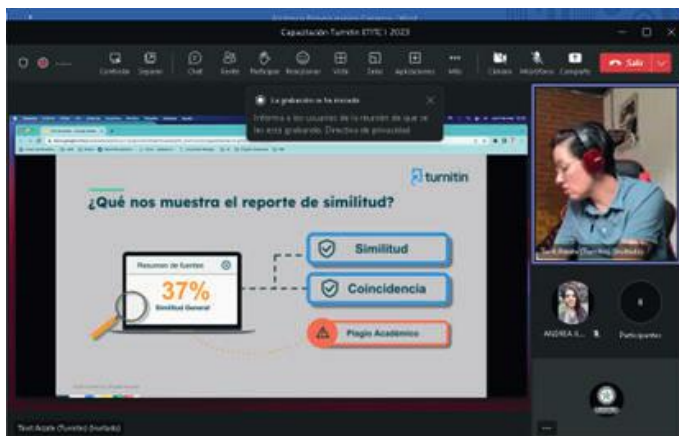

Invitación a los siguientes docentes y a una persona administrativa de la Oficina de Seguridad Digital de la **ETITC** interesada en conocer el manejo de la plataforma. Participantes 17 docentes y 1 administrativo.

2. Charla sobre Generalidades sobre Propiedad Intelectual (dirigida a 24 docentes)

Capacitación realizada el 2 de mayo de 4:00 a 6:00 p.m. Con el fin de ofrecer herramientas a los investigadores en temas de Propiedad Intelectual. Participación de 17 docentes.



3. Charla sobre Registro y Formulación de Patentes (dirigida a 24 docentes)

La capacitación se realizó el día 8 de junio, a través de la plataforma TEAMS por Adrián Santamaría, Gerente de proyectos de patentes y Mónica Guevara, Directora de Patentes.

Realización de la convocatoria interna No. 13 sobre Proyectos de Innovación.

4. Desarrollo Tecnológico: Propuesta de Spin Off

Reuniones para identificar los procedimientos a seguir para la creación de la Spin Off, se hicieron las consultas correspondientes con la Oficina Jurídica de la **ETITC** y reuniones con instituciones Técnicas, Tecnológicas que han podido oficializar Spin Off.

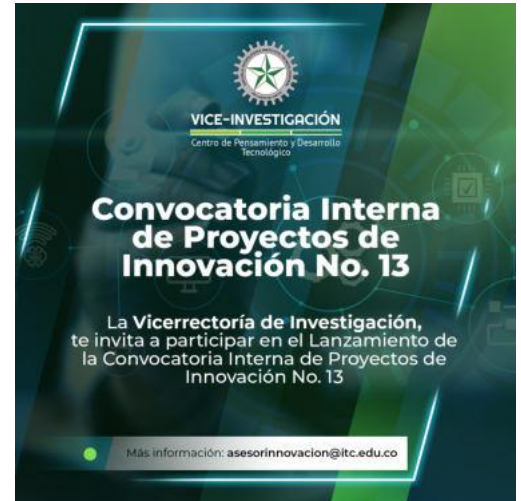

» Gestión Editorial

1. Publicación Número 20 Revista Letras ConCiencia Tecnológica

La revista Letras ConCiencia Tecnológica publica semestralmente artículos originales en el campo de la ingeniería y la tecnología, está dirigida a la comunidad académica, investigadores, el sector productivo y en general al público interesado en contribuir al conocimiento, a través de la divulgación de resultados de proyectos de innovación, desarrollo tecnológico e investigación.

N.	TÍTULO	AUTOR	FILIACIÓN
01	Estrategias de gestión y manejo ambiental para empresas dedicadas a la producción acuícola en la laguna la cocha, departamento de Nariño, Colombia	Víctor Alfonso Molina Mandón	Universitaria del Área Andina
		Olga Andrea Andrade	
		Carlos Alberto Bravo Ibarra	
02	Intereses y Procesos de Reflexión sobre la Práctica de Profesorado Experto de Secundaria	York Mary Álvarez Jiménez	Universidad de Barcelona
		Rosa María Colomina Álvarez	

N.	TÍTULO	AUTOR	FILIACIÓN
03	Normas Técnicas Colombianas Sobre el Manejo Seguro de Sistemas de refrigeración y Refrigerantes	María Dolores Galindo Torres	Escuela Tecnológica Instituto Técnico
		Fabiola Mejía Barragán	
04	Fortalezas y Debilidades de la Pedagogía en Torno a la Presencialidad Mediada por la Tecnología en la Educación Superior en Tiempos de Pandemia del COVID- 19	Francisco Alonso Chica Cañas	Universidad Santo Tomás

Con un total de 8 autores se encuentra que solo el 20% cuenta con filiación institucional de la **ETITC**, dando cumplimiento a los criterios del modelo de clasificación de revistas científicas – Publindex del Ministerio de Ciencia, Tecnología e Innovación para el 2021, donde el porcentaje de autores de la propia institución editora debe ser igual o menor al 50%.



Gráfico. Citas por año (Fuente: Google Scholar)

Adicionalmente, las publicaciones **ETITC** registran un índice h= 6 y un promedio de citas anuales de 3. Además, se registra un nivel impacto científico medio alto con un promedio ≥ 3 en los principales indicadores cuantitativos de la actualidad. Por lo tanto, se encuentra un buen índice de citación en lo corrido del año 2023.

Por otra parte, se puede ver un aumento en número de artículos recibido e inicio del proceso editorial.

2. Convocatorias Publicaciones

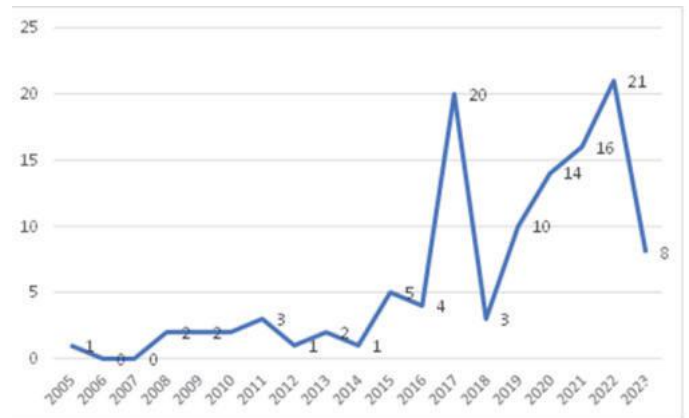
Pretende apoyar la publicación de artículos científicos en la comunidad académica la Escuela Tecnológica Instituto Técnico Central y se encuentra dirigida a la comunidad académica de Educación Superior.

➤ **Revistas Indexadas**

**INVITACIÓN PUBLICACIÓN
 REVISTAS INDEXADAS**



La Vicerrectoría de Investigación, Extensión y Transferencia, financiará la publicación de artículos en **REVISTAS INDEXADAS**

Inscríbete hasta el **01 de Mayo de 2023**
MÁS INFORMACIÓN
 revistaletras@itc.edu.co



» Revista Letras ConCiencia Tecnológica

Dirigida a la comunidad académica, investigadores, el sector productivo y en general al público interesado en contribuir a la producción del conocimiento. La convocatoria pretende promover la divulgación del conocimiento mediante la publicación de artículos en el campo de la ingeniería y la tecnología.

CONVOCATORIA REVISTA LETRAS

La ETITC te invita a ser parte de la **Revista Letras ConCiencia Tecnológica**

Puedes **enviar tu artículo** sobre:

- Informática • Electrónica •
- Computación • Medio Ambiente •
- Telecomunicaciones • Industrial •
- Mecatrónica • Robótica •

Te contamos que **nuestra revista está indexada** con:

Google Académico
 Dialnet **latindex**

Para más información escribenos revistaletras@itc.edu.co

» Convocatoria Cuadernos ETITC

Tiene como objetivo apoyar las publicaciones no seriadas, resultado de actividades de investigación docencia y extensión por parte de los profesores de la Escuela Tecnológica Instituto Técnico Central. La presente convocatoria busca publicar temáticas que demuestren de manera eficaz procesos, actividades o guías desarrollados en el aula y que sirvan de apoyo para el fortalecimiento de las habilidades académicas o laborales de los estudiantes. Dirigida a profesores de educación superior vinculados a la Escuela Tecnológica Instituto Técnico Central.

CONVOCATORIA CUADERNOS ETITC

VICE-INVESTIGACIÓN
 ETITC

CONVOCATORIA PUBLICACIÓN
CUADERNOS ETITC
 No. 01 DE 2023



Contribuye con tu participación a la **generación de conocimiento, divulgación y construcción de la memoria académica**, en especial en el eje de **investigación, desarrollo e innovación.**

INSCRIPCIONES

Del 3 de Julio al 4 de Septiembre del 2023

DIRIGIDO A

Profesores de educación superior vinculados a la ETITC

PARA MÁS INFORMACIÓN

Escribe al correo revistaletras@itc.edu.co

Publicación dirigida por la Vicerrectoría de Investigación, Extensión y Transferencia que busca difundir información relacionada con actividades de investigación, innovación y desarrollo tecnológico de la institución. Adicionalmente, pretende ser un instrumento de difusión del conocimiento en temáticas relacionadas con la ingeniería y la tecnología.

» **Capacitaciones**

Para el primer semestre del 2023 han participado 27 estudiantes en las capacitaciones propuestas. La participación juega un papel en su formación educativa, apoyándolos en el logro de tareas y proyectos de investigación ya que, estos adquieren conocimientos, herramientas y habilidades relevantes tanto para su vida personal y académica.

GRUPO INTERNO DE TRABAJO EXTENSIÓN Y PROYECCIÓN SOCIAL

El Grupo Interno de Trabajo Extensión y Proyección Social – GITEPS, cumple con la tercera función sustantiva misional de la **ETITC**, potencializando en sus alumnos, saberes, competencias y habilidades, para que alcancen excelentes resultados en sus actividades laborales; contribuyendo así a que la **ETITC** sea reconocida y valorada ampliamente como Institución de Educación Superior en los sectores académico e industrial.

En la medida de las posibilidades y con la oportuna asignación de recursos económicos y de personal, destacamos el inicio de Certificaciones como Opción de Grado para nuestros estudiantes de últimos semestres, Cursos de Lenguas, Cursos Libres, Visitas Empresariales, Ferias Escolares, Asesorías y Consultorías,

A continuación, evidenciamos las actividades realizadas a la fecha en El GITEPS, atendiendo las cinco (5) áreas que son esenciales para el desempeño institucional de la **ETITC**.

» **EDUCACIÓN CONTINUADA**

» **CENTRO DE LENGUAS**

» **PROYECCIÓN SOCIAL**

» **EGRESADOS**

» **PROMOCIÓN DE PROGRAMAS ACADÉMICOS**



De la gestión académica desarrollada: El área de Extensión se centró en la ejecución de la siguiente oferta de certificaciones y cursos:

1. Educación continuada

» Cursos

Para el primer semestre del año 2023 se ofertaron dos cursos de Electricidad industrial e intentamos abrir uno de Control Numérico, sin embargo, con el inicio de la obra de reforzamiento estructural en el bloque G no pudimos contar con el laboratorio para la práctica de los estudiantes.

» Curso preparatorio – Preingeniero 2023-1

Para el Curso de Preingeniero 2023-1, de 360 horas que inicio el 13 de febrero de 2023 se realizó la siguiente gestión:

Divulgación y promoción del curso de Preingeniero: Desde diciembre 2022 se inició la publicación de las fichas publicitarias; en redes sociales, página Web y pantallas de la **ETITC**.

Seguimiento de interesados: De esta gestión se constató que se inscribieron 44 personas, a las cuales se les realizó seguimiento por medio de llamadas y correos electrónicos para la matriculación.

Resultados:

CONCEPTO	2023-1
Grupos	1
Matriculados	13
Ingresos	\$ 12.870.000
Matriculados	\$ 16.200.000
Diferencia	\$ - 990.000

CURSO PREINGENIERO
2023-1

VALOR: \$ 1.170.000
1 SMLV + VALOR CARNET

MÁS INFORMACIÓN

☎ (601) 3443000
Ext.: 213 - 111 - 129

✉ auxextension1@itc.edu.co
extension@itc.edu.co

📞 302 283 6946
316 752 7950

CITEPS-ETITC
Escuela Instituto de Trabajo Extensión y
Proyección Social

» **Curso en electricidad industrial 2023-1**

Para el curso de Electricidad Industrial de 60 horas que dio inicio el 11 de febrero 2023 se contó con la participación de trabajadores de la empresa **EUROFARMA**.

Resultados:

CONCEPTO	2023-1
Grupos	1
Matriculados	2
Ingresos	\$ 3.800.000.00
Contrataciones profesionales	\$ 3.420.000.00
Utilidad	\$ 380.000.00



» **Curso en electricidad industrial versión 2 2023-1**

Divulgación y promoción: Se solicita a comunicaciones la publicación de las fichas publicitarias; en redes sociales y pantallas de la **ETITC**.

Seguimiento de interesados: De esta gestión se inscribieron 8 personas, a las cuales se les realizó seguimiento por medio de llamadas y correos electrónicos para la matriculación.

Resultados:

CONCEPTO	2023-1
Grupos	1
Matriculados	3
Ingresos	\$ 5.637.600.00
Contrataciones profesionales	\$ 3.420.000.00
Utilidad	\$ 2.217.600.00



2. Certificaciones – Modalidad opción de grado

En el primer semestre del año 2023 se ofertaron con éxito las siguientes Certificaciones:

- Automatización Industrial 2023-1
- Lean Management 2023-1
- Lean Management Intersemestral
- Baja Tensión según Norma IEC60364 2023-1
- Baja Tensión según Norma IEC60364 Intersemestral

Destacándose que las ofertas fueron completadas con alumnos de la **ETITC**, que aspiran a graduarse y escogen esta de trabajo opción de grado.

Para el caso de la certificación de Automatización industrial con **FESTO**, no fue posible iniciar la oferta intersemestral debido a que aún no ha sido aprobada la recertificación **FACT** para el Laboratorio de Automatización.

A continuación, detallamos cada certificación:

» Certificación en automatización industrial 2023-1

Esta Certificación de Automatización Industrial 2023-1, inicio el 04 de marzo y contó con la participación de 12 estudiantes.

Divulgación y promoción Certificación Automatización Industrial: Desde el 30 de enero 2022 se inició la publicación de las fichas publicitarias en redes sociales y página Web.

Resultados:

CONCEPTO	2023-1
Total participantes	12
Ingresos	\$ 34.452.000.00
Contrataciones profesionales	\$ 14.400.000.00
Uso de talleres y laboratorios	\$ 5.300.000.00
Utilidad	\$ 14.752.000.000



» Certificación Lean Management 2023-1

Informe de Gestión
2023-1
ETITC

85

Esta certificación se ejecuta en **GITEPS**, teniendo en cuenta que la misma es objeto de un contrato de servicios que celebra la Decanatura de Procesos Industriales con Lean Solutions; la primera convocatoria del 2023 inicio el 16 de febrero de 2023 y finalizo el 09 de junio del 2023.

Divulgación y promoción Certificación Lean Management: Desde el 30 de enero 2022 se inició la publicación de las fichas publicitarias en redes sociales y página Web.

De esta gestión se inscribieron 41 personas a las cuales se les realizo seguimiento por medio de llamadas y correos electrónicos para finalmente lograr la matriculación de 26 personas.

Resultados:

CONCEPTO	2023-1
Total participantes	25
Ingresos	\$ 71.775.000
Contrataciones profesionales	\$ 25.875.000
Utilidad	\$ 45.900.000



» Certificación Lean Management Intersemestral 2023

Las inscripciones de intersemestral para la certificación en Lean Management iniciaron el 19 de mayo del 2023 y finalizaron el 25 de mayo 2023; en este período de tiempo se inscribieron 18 personas de diferentes facultades, siendo aprobadas 9 personas de las facultades de ingeniería Electromecánica e ingeniería en Procesos Industriales.

Divulgación y promoción: Se solicitó a comunicaciones la publicación de las fichas publicitarias; en redes sociales y pantallas de la **ETITC**, sin embargo, la información sólo se publicó en la página web y pantallas institucionales. Finalmente, la certificación inicio el día 21 de junio de 2023 y se matriculó el 100% de los aprobados.

Resultados:

CONCEPTO	2023-1
Total participantes	9
Ingresos	\$ 25.839.000
Contrataciones profesionales	\$ 9.315.000
Utilidad	\$ 16.524.000



» Certificación en Baja Tensión IEC 2023-1

Divulgación y promoción Certificación

Baja Tensión: Desde el 30 de enero 2022 se inició la publicación de las fichas publicitarias en redes sociales y pagina Web. De esta gestión se inscribieron 43 personas y la matriculación final fue de 21 estudiantes

Resultados:

CONCEPTO	2023-1
Total participantes	21
Ingresos	\$ 60.291.000.00
Contrataciones profesionales	\$ 10.800.000.00
Uso de talleres y laboratorios	\$ 5.300.000.00
Utilidad	\$ 44.191.000.00



» Certificación en Baja Tensión IEC Intersemestral 2023

Divulgación y promoción: Las inscripciones de intersemestral para la certificación en Certificación Baja Tensión Norma IEC 60364 iniciaron el 19 de mayo del 2023 y finalizaron el 25 de mayo 2023; en este período de tiempo se inscribieron 52 personas de las facultades de Mecánica, electromecánica y mecatrónica, siendo aprobadas 36 personas.

De los 36 estudiantes aprobados por las facultades finalmente se matriculó 34 estudiantes.

Resultados:

CONCEPTO	2023-1
Total participantes	34
Ingresos	\$ 97.614.000.00
Contrataciones profesionales	\$ 21.600.000.00
Uso de talleres y laboratorios	\$ 10.600.000.00
Utilidad	\$ 65.414.000.00



2. Centro de Lenguas

» Cursos

Durante nuestra gestión en este primer semestre de 2023, el Centro de Lenguas **ETITC** ha logrado la consolidación de 9 cursos de idiomas:

Inglés

Ocho (8) cursos de inglés para los niveles:

- Beginner Kids A1 (100 horas)
- Beginner Adults A1 (100 horas)
- Elementary A2 (120 horas)
- Lower intermediate B1A (100 horas)
- Intermediate B1B (100 horas)
- High Intermediate B2A (100 horas)
- Upper intermediate B2B (100 horas)
- Proficiency C1 (100 horas)

Francés

Un (1) curso de francés para el nivel

- Elementaire A1 (100 horas).

Los cursos mencionados anteriormente fueron tomados por **64** estudiantes distribuidos de la siguiente manera:

Resumen Estudiantes

DESCRIPCIÓN	NÚMERO	VALOR MATRÍCULA	INGRESO TOTAL
Estudiantes particulares	6	\$ 900.000	\$ 5.400.000
Estudiantes ETITC	58	\$ 700.000	\$ 38.500.000
Estudiantes becados	3	-	-
Estudiantes matriculados	67	-	\$ 43.900.000
Devoluciones (1 Particular y 2 ETITC)	3	-	-\$ 2.300.000
Total Estudiantes Matriculados	64	-	\$ 41.600.000

Número de Cursos Iniciados

DESCRIPCIÓN	NÚMERO	GASTO PARCIAL	GASTO TOTAL
Docentes Curso 100 horas	8	\$ 5.000.000	\$ 40.000.000
Docentes Curso 120 horas	1	\$ 6.000.000	\$ 6.000.000
Estudiantes becados	-	-	\$ 46.000.000

Todas las sesiones de las clases de idiomas se han desarrollado de manera presencial en los salones C213, E303, E302, C214, E304, D104, E305, E306 y F209 de la Escuela haciendo uso de las distintas herramientas tecnológicas y material de apoyo que permiten garantizar el desarrollo de las clases con calidad.

» Becas

Un total de tres **(3)** becas se tuvieron en cuenta para los cursos de este primer semestre; siendo estos:

- **Resolución 315 del 8 de junio de 2022:** Se otorga una beca del 100% al estudiante de PES Jhon Jairo Martínez Simbaqueba por haber ganado el concurso de carros solares en el marco de la XV Jornada de la Tierra.
- **Solicitud de beca del 14 de julio de 2022** al Hno. Rector Ariosto Ardila Silva, por parte del funcionario Ricardo Naranjo Riveros, para sus hijas Isabella Naranjo Ramírez y Gabriela Naranjo Ramírez.

» Pruebas de nivelación Oxford Online Placement Test (OOPT)

Durante el primer semestre del presente año, se han aplicado hasta el momento veinte **(20)** pruebas de validación de los niveles de inglés por medio de la plataforma **Oxford Online Placement Test (OOPT)**, de las cuales dieciséis **(16)** han sido exitosas. Estas pruebas no sólo las han realizado los nuevos usuarios, que están interesados en matricularse al curso adecuado a su nivel, sino que también han sido presentadas por estudiantes **PES**, que requieren validar su asignatura de inglés propuesta en la malla curricular de sus respectivos programas.

El estudiante interesado en presentar el examen de clasificación debe realizar la respectiva solicitud y hacer el pago del examen, esto es \$50.000 (cincuenta mil pesos M/CTE).

Exámenes de Validación

EXÁMEN DE VALIDACIÓN	NÚMERO	VALOR EXÁMEN	INGRESO TOTAL
Total de exámenes de validación	20	\$ 50.000	\$ 1.000.000

En la siguiente tabla se evidencian la cantidad de validaciones realizadas por Facultad de los Programas de Educación Superior:

Número de Cursos Iniciados

PROGRAMA	FACULTAD	CRÉDITOS VALIDADOS	VALIDACIÓN	TOTAL PAGADO
Tecnología en Automatización Industrial	Mecatrónica	2	Inglés V Y VI	\$ 208.800
Técnico Profesional en Computación	Sistemas	9	Inglés, Técnico I Y II e inglés I, II, III, IV Y V	\$ 800.400
Ingeniería de Sistemas	Sistemas	2	Inglés VI Y VII	\$ 270.667
Técnico Profesional en Procesos de Manufactura	Procesos Industriales	3	Inglés I, II Y III	\$ 208.800
Técnico Profesional en Electrónica Industrial	Mecatrónica	3	Inglés II, III Y IV	\$ 664.000
Tecnología en Gestión de Fabricación Mecánica	Mecánica	2	Inglés VI Y VII	\$ 208.800
Ingeniería Mecánica	Mecánica	2	Inglés IV Y V	\$ 139.200
Técnico Profesional en Dibujo Mecánico y de Herramientas Industriales	Mecánica	3	Inglés III, IV Y V	\$ 208.800
Ingeniería en Procesos Industriales	Procesos Industriales	4	Inglés IV, V, VI Y VII	\$ 479.467
Técnica Profesional en Computación	Sistemas	2	Inglés Técnico II	\$ 139.200
Técnico Profesional en Procesos de Manufactura	Procesos Industriales	3	Inglés I, II Y III	\$ 208.800
Total Recaudo Créditos Académicos		35		\$ 3.536.934

Resumen Económico Gestión Centro de Lenguas

DESCRIPCIÓN	INGRESOS	GASTOS	UTILIDAD
Cursos de Lenguas	\$ 41.600.000	\$ 46.000.000	- \$ 4.400.000
Exámenes de Validación	\$ 1.000.000	-	\$ 1.000.000
Créditos Académicos	\$ 3.536.934	-	\$ 3.536.934
Totales	\$ 46.136.934	\$ 46.000.000	\$ 136.934

 **Actividades administrativas del Centro de Lenguas ETITC 2023-1**

Para este semestre, se han venido planeando y ejecutando reuniones con distintas instituciones nacionales e internacionales como la **Editorial Macmillan Education y la Editorial NORMA** para el apoyo de textos de Plan Lector en los cursos de idiomas. Igualmente, y teniendo en cuenta el convenio vigente que se tiene con el **Spracht Institut**, se realizó una reunión para poder organizar y diseñar los próximos cursos de alemán ofrecidos por el Centro de Lenguas **ETITC**, que esperan dar apertura para el segundo semestre del presente año, y quienes, de igual manera, nos apoyarán con el material a utilizar durante los mismos. Por otra parte, se hizo un acercamiento con el Instituto de **Cultura Brasil Colombia – IBRACO**, con quienes se espera firmar un Convenio Marco para el apoyo de los cursos de portugués, que también se esperan abrir el próximo semestre, dependiendo de la demanda por parte de los estudiantes.

Por otra parte, se realizó una primera reunión con la **Alianza Francesa** para poder establecer algún tipo de acuerdo que permita fortalecer la enseñanza y aprendizaje del idioma francés, sin embargo, para poder entablar un convenio con esta institución es necesario tener recursos económicos de parte de la **ETITC**, los cuales deben ser estudiados de manera cuidadosa para poder llegar a algún acuerdo. Finalmente, se llevaron a cabo distintos diálogos con el **Goethe – Institut**, para el apoyo del aprendizaje de la cultura y la lengua alemana; se tiene previsto que, durante el próximo semestre, se llegue a un acuerdo para un Convenio Marco con dicha institución; sin embargo, ya se contó con el apoyo para realizar una charla informativa virtual sobre los estudios en Alemania, para la cual se contó con la participación de más de 20 personas.

De igual manera, se gestionó la organización de la Semana de Internacionalización de las Lenguas, que se desarrolló del 18 al 22 de abril del presente año, en donde se tuvieron invitados de distintas organizaciones nacionales e internacionales y actividades preparadas por docentes y estudiantes de los cursos de lenguas extranjeras, tanto del Centro de Lenguas **ETITC**, como de los estudiantes **PES**. Igualmente, en el marco de esta celebración durante esta semana, se realizó un Concurso de Escritura, en el cual todos los estudiantes y funcionarios de la **ETITC** pudieron participar compartiendo sus textos creativos.

Finalmente, y debido a la culminación de la Resolución 14-002 del 06 de marzo y la cual fue renovada en la misma Resolución del 15 de marzo de 2013 de la Secretaría de Educación de Bogotá D.C., Dirección Local Los Mártires, la cual otorgaba los permisos al Centro de Lenguas **ETITC** para impartir los cursos de idiomas; se solicitó la autorización al Hno. Armando Solando, Vicerrector de Extensión, Investigación y Transferencia, para hacer la transformación del Centro de Lenguas **ETITC** a Instituto de Lenguas **ETITC**, ya que una de las ventajas que traería este cambio, sería la dependencia del Instituto solo por parte de la Escuela y no

de la Secretaría de Educación de Bogotá D.C, anteriormente mencionada. Es por esto que se está trabajando en el documento oficial junto con el Grupo Interno de Trabajo Extensión y Proyección Social - GITEPS para la presentación del Instituto de Lenguas ETITC de manera formal.

Actualmente, se encuentran abiertas las inscripciones para los cursos que se abrirán durante el segundo semestre del presente año. Se pretende que se lleguen a recibir más de 50 estudiantes nuevos para los cursos de lenguas extranjeras ofertados y sus distintos niveles: inglés, francés, alemán y portugués.

» Evidencias Centro de Lenguas

- Reunión con la Editorial NORMA (13 de abril de 2023).
- Reunión con la Editorial Macmillan Education (28 de abril de 2023).
- Semana de Internacionalización de las Lenguas 2023-I (18 al 22 de abril de 2023).
- Reunión con la Alianza Francesa (24 de mayo de 2023).
- Charla virtual Informativa con el Goethe - Institut (07 de junio de 2023).
- Ceremonia de Clausura de los cursos de lenguas 2023-I (01 de julio de 2023).
- Reunión con el Spracht Institut (10 de julio de 2023).
- Pieza publicitaria de la oferta de los cursos de lenguas para el 2023-II, publicada en la página web y en las redes sociales de la **ETITC**.

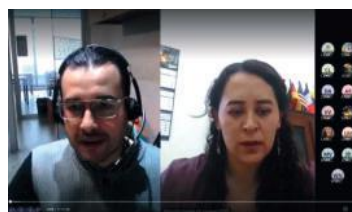

CEL-ETITC
Centro de Lenguas

¡ES HORA DE APRENDER UN NUEVO IDIOMA!

CURSO DE IDIOMAS 2023-2
Inscripciones abiertas del 13 de Junio al 16 de Julio

 INGLÉS (A1-C1)

 FRANCÉS (A1-A2)

 ALEMÁN (A1)

 PORTUGUÉS (A1)

Conoce todos los detalles de nuestros cursos, modalidades, horarios y precios en nuestra página oficial.

INSCRÍBETE ESCANEANDO EL CÓDIGO QR



Para más información escríbenos a los correos: cel@itc.edu.co | direccioncel@itc.edu.co

3. Proyección Social

Con el fin de realizar alianzas estratégicas interinstitucionales con entidades públicas, instituciones educativas, organizaciones sociales y colectivos para el desarrollo de programas, proyectos y actividades ambientales, sociales y culturales de orden comunitario; en el primer semestre de este año hemos realizado algunas actividades, concretado reuniones y visitas.

A continuación, detallamos cada gestión:

» Alcaldía Local los Mártires

El 24 de febrero de 2023 se concretó la primera reunión de acercamiento con la Alcaldía Local de los Mártires para presentar la **ETITC**, se intercambian intereses y necesidades entre ambas partes y se realiza un recorrido por la institución. En esta reunión la Alcaldía Local de los mártires nos manifiesta su interés en conmemorar el día del Agua en la localidad, para lo cual nos solicitan el apoyo de la **ETITC**.

» Día del Agua

En cooperación con la Alcaldía Local de los mártires, se conmemoró el día del agua el pasado 22 de abril del 2023, en el teatro de la ETITC tuvimos la participación de aproximadamente 70 personas entre estudiantes, profesores, administrativos, contamos con la presencia de algunos ponentes como la Fundación Ecoparque Sabana, la Secretaría Distrital de Ambiente y la Empresa Latín Green, quienes nos resaltaron la importancia de las corrientes hídricas, de nuestros páramos y el cuidado del medio ambiente.

» Visita parque Ecológico Cantarrana

En busca de Alianzas estratégicas y con el fin de dar visibilidad a la **ETITC**, en contacto con la Empresa Acueducto y Alcantarillado de Bogotá, nos invitan a conocer el Parque Ecológico Cantarrana, ubicado en la localidad de Usme, el cual cuenta con una huerta como escenario pedagógico para la educación ambiental.

El día 24 de abril de 2023 realizamos visita de reconocimiento para poder saber que podemos brindar desde nuestra institución; el Parque Ecológico Cantarrana actualmente se encuentra en proceso de fortalecimiento para implementar tecnologías de paneles solares, lumbricultura y otras tecnologías; por lo cual nos plantean realizar un posible acuerdo de voluntades entre la Empresa de Acueducto y Alcantarillado de Bogotá y la **ETITC** para generar propuestas de investigación con componente ambiental.



4. Egresados

Con el fin de mantener una relación permanente con los egresados y trabajando a través de los ejes orientadores a continuación, detallamos cada gestión:

» Identificación

Se realizó Tabulación y análisis de encuestas institucionales y OLE, que permitan identificar el sector socioeconómico, el impacto en el mercado económico, social y cultural y actualización de bases de datos e Identificación de aporte en valor económico por parte de los egresados a la **ETITC**.

Se desarrolló un informe de seguimiento 2018-2021 Tecnología en automatización Industrial de la Facultad de Mecatrónica, por ahora se ha realizado revisión documental, recolección de información y tabulación de información para proceder a gestionar a finalizar el informe facultad de Mecánica. Identificación de los egresados empresarios vinculados a la industria público, privado y organizaciones sociales para desarrollar proyectos conjuntos (lista Excel). Se Tabuló la información Bolsa de empleo, empresas, de vacantes, egresados empleadores-Empresarios: generación de informe gráfico de plataforma de Bolsa de empleo número de inscritos 2021-2023, número reclutados 2021/2023 y clasificación por género a la fecha.

Generación de paz y salvo para graduados, verificación en plataformas con encuestas institucionales y OLE. Se generó informe para Planeación sobre empleabilidad de los egresados 2022 y 2023-01. Se generó informe para Trabajo Social de vinculación de estudiantes y egresados en plataforma de Bolsa de empleo.

» Seguimiento y acompañamiento

Se realizó gestión y logística de convocatoria egresados a cuerpos colegiados 2023. Se realizaron llamadas telefónicas, envió de correos electrónicos y gestión ante el área de comunicaciones para la publicación de la convocatoria de participación, por parte de los egresados en los cuerpos colegiados **ETITC** 2023.

Asistencia a Reunión RED6: Plenaria de oficinas de egresados -Universidades nacionales - IES, revisión de estrategias de identificación seguimiento y acompañamiento a los egresados "Formulación y Financiación de Proyectos para Comunidades de Graduados" desarrollo de proyecto plan padrino (egresados a estudiantes).

Reunión 28 de febrero con la secretaría de desarrollo económico de la Alcaldía de Bogotá y el Servicio Público de empleo, promoción del decreto 399 de 2022, invitación a articular el SPE con los empresarios de las IES. Socialización de plan de trabajo objetivos ecosistemas de empleabilidad-vinculación egresados y participación sectores productivos.

Se gestionó ruta de Bienestar para el Egresado (7 de junio) Asistencia a Charla con Empleabilidad de la universidad América. Se gestionó reuniones con COPNIA para trámites de convenio en servicios y beneficios para los egresados (estudios previos en borrador). Planeación, gestión y desarrollo de la 1ra feria de empleo 2023 **ETITC**. (gestión de patrocinio, adquirir conferencistas externos, articulación de trabajo en equipo interinstitucional, evaluación e informe).

Asistencia a Feria universitaria en Tintal socializando Servicios de **GITEPS** y uso de la plataforma Bolsa de empleo **ETITC**. Desarrollo de reunión y recorrido con Schindler de Colombia S.A.S, empresario interesado en convenio Marco.

1ra Feria Laboral ETITC 2023

Con el fin de generar espacios institucionales de acompañamiento y seguimiento en la incursión laboral de nuestros estudiantes técnicos, tecnólogos e ingenieros y egresados de ETITC, desde su formación académica con el sector Industrial empresarial. Durante el mes de marzo y abril se realizaron reuniones con el sector empresarial de manera presencial y telefónica, en las cuales manifestaron la necesidad de relacionarse personalmente con los estudiantes y egresados **ETITC**, para fortalecer el servicio de empleabilidad que brinda la plataforma institucional.

Por lo cual, se realizó la reunión del equipo **GITEPS** y nace la idea de realizar la 1ra Feria de Empleo **ETITC** 2023, se delegan actividades, se programan reuniones para poder cumplir con el objetivo y brindar satisfacción del servicio a los empresarios y nuestros estudiantes y egresados **ETITC**.

Se enviaron correos electrónicos al área de Seguridad en el trabajo, enfermería, líder infraestructura, audiovisuales, comunicaciones, vicerrectorías institucionales, líder de electricidad, vigilancia, solicitando los correspondientes apoyos logísticos según pertinencia laboral.

Se invitan 50 empresas registradas en la plataforma de empleo mediante correo electrónico, carta de presentación y enlace de inscripción. También se realiza seguimiento telefónico de confirmación a cada uno de los empresarios concretando 30 asistentes para el día 10 de mayo.

Se gestionó con el área de vicerrectoría administrativa y financiera apoyo económico teniendo en cuenta la asignación presupuestal anual que se realiza al área de egresados, a razón de dar cumplimiento con los ejes fundamentales misionales –Identificación, Seguimiento Acompañamiento a los egresados, de lo cual se obtuvo una negativa.

Teniendo en cuenta la necesidad y la importancia de facilitar la relación de la industria con la academia y el acompañamiento a nuestros estudiantes y egresados para incursionarlos en el campo laboral, se implementó la estrategia de buscar un patrocinador externo, **PROTECTION OFFICER** en busca de brindar a nuestros estudiantes la oportunidad de encontrar empleo y generar impacto social, le brinda a la GITEPS los elementos necesarios para llevar a cabo la actividad logística para desarrollar la feria (escarapelas y refrigerios)

Así mismo se gestionó apoyo de profesionales para mejorar las habilidades en empleabilidad de los estudiantes y egresados **ETITC** para lo cual contamos con los siguientes ponentes:

- Juan Manuel Bustamante, Psicólogo Universidad de Antioquia, Gestor cultura y ambiente Universidad Autónoma latinoamericana – taller: Servicio: Autohipnosis para la vida que deseo.
- Yeisson Reyes, Universidad del Rosario- administrador de empresas, funcionario de la Cámara de Comercio de Bogotá- información de emprendimiento y servicios de cámara de comercio de Bogotá.
- William Navarrete- Profesional Psicólogo Universidad INNCA de Colombia, taller de visionarios: “Construyendo Tu Talento”.

El día 11 de mayo de 2023, se recibió el auditorio de parte del área de audiovisuales, seguidamente del ingreso de los empresarios, a las 3 pm se realiza la apertura del evento.

Se tuvo disponible zona de bebidas calientes, hubo asistencia de más de 300 personas logrando registrar el 50% en el sistema teniendo en cuenta que no todos los asistentes tomaban el tiempo de registro solicitado con la premura de entregar la hoja de vida y volver a clases. **GITEPS** realizó el árbol de la honestidad colaborativamente con los empresarios, estudiantes y egresados, extendiendo nuestra imagen y reconocimiento de nuestros valores institucionales.

Se ofrecieron las charlas para mejorar las habilidades de empleabilidad y emprendimiento con los invitados especiales, los estudiantes manifestaron gran interés en la información de creación de hoja de vida y creación de marca justificado en auditorio lleno.

Durante el desarrollo de la actividad se observa gran participación de los estudiantes técnicos, tecnólogos y egresados, moderadamente de ingenieros, también se identifica interés por realizar prácticas, la información que se les brindó es que no se encuentra con ese requerimiento obligatorio dentro del currículo académico y es de libre albedrío su disposición para realizarlas, así las cosas, se desarrolló la jornada exitosamente en el auditorio y el teatro actividades que finalizaron a las 6:30.

4. Promoción de programas académicos

Seguimos buscando oportunidades de nuevos convenios y contratos; participamos en eventos, ferias educativas programadas por las localidades, colegios públicos y distritales; para ofertar nuestros cursos de PREINGENIERO, dar a conocer la oferta de Educación Continuada del Centro de Lenguas y los programas de educación superior.

La Gobernación de Cundinamarca nos ha invitado a las ferias Universitarias realizadas en los diferentes municipios del departamento pudiendo asistir solamente al municipio de Arbeláez.

» Visita al Colegio Atanasio Girardot

El pasado 8 de febrero realizamos la visita al Colegio Atanasio Girardot IED el fin de ver la viabilidad de realizar un convenio marco de cooperación con el fin de recibir un beneficio mutuo entre el colegio y nuestra Institución.



» Feria Universitaria 2023 Localidad Kennedy

Durante el mes de marzo, atendimos a la invitación de la Feria universitaria de la localidad de Kennedy, donde se dio a conocer a estudiantes de la localidad los diferentes programas académicos de la ETITC y los servicios y oferta del Grupo Interno de Trabajo Extensión y Proyección Social.



» Feria Universitaria Lhemi La Salle 2023

Fuimos invitados a participar en la Feria en el Liceo Hermano Miguel La Salle, el día 14 de abril del año en curso, en donde asistieron los colegios de la Red Educativa La Salle del Distrito Lasallista de Bogotá.

» Feria convenio SERVIMOS de la Función Pública

El día 09 de mayo asistimos a la feria del programa Servimos, el cual hace parte de la Función Pública y del cual somos parte, la feria fue organizada por Superintendencia de Servicios Públicos Domiciliarios; allí pudimos ofertar nuestros programas a trabajadores de las dos sedes de la superintendencia, los cuales se mostraron muy interesados sobre todo en nuestra oferta del centro de lenguas.

» XV Jornada de Internacionalización del Currículo Unicolmayor

Recibimos la invitación de parte de la Oficina de Relaciones Interinstitucionales y de Internacionalización – **ORII** de la **ETITC**, para montar un stand en la sede de la Universidad Pública Kennedy, en el Tintal, ya que La Universidad Colegio Mayor de Cundinamarca realizaría la Jornada de Internacionalización “Desafíos en Educación Superior: internacionalización y resultados de aprendizaje, una mirada global”; El día 24 de marzo asistimos al evento y pudimos dar a conocer la oferta académica del **GITEPS**, allí compartimos con estudiantes de la **ETITC**, quienes se encuentran muy interesados en conocer servicios de la bolsa de empleo, y nos solicitaron realizar La feria laboral para la sede del Tintal, lo cual nos parece muy interesante y estamos trabajando en ello.



» **Feria regional sobre los programas de acceso y permanencia a la educación superior promocionados por la dirección de educación superior, ciencia y tecnología de la Secretaría de Educación de Cundinamarca municipio de Arbeláez**

Estuvimos presentes en el municipio de Arbeláez el día 02 de junio de 2023, habíamos recibido varias invitaciones de parte de ellos a las cuales nos pudimos ir, por eso consideramos oportuno asistir a esta feria, se realizó la gestión ante la ORII para que dos personas del **GITEPS** asistieran y representaran a la **ETITC**, recibimos visto bueno del Vicerrectoría De Investigación y Vicerrectoría Administrativa y Financiera, sin embargo a la siguiente semana nos informan que no fue reconocida la comisión de servicios y unos gastos de desplazamiento de las dos personas que asistieron a Arbeláez. En esta visita se dieron a conocer los programas de educación superior y la oferta de **GITEPS** a estudiantes del municipio de Arbeláez y también de Pandy Cundinamarca.



» **Cuarta Feria de Educación Superior Dirección de Enfoque Diferencial de la Secretaría Distrital**

La Dirección de Enfoque Diferencial nos invita a su cuarta feria de Educación superior, para mujeres diferentes y diversas; la actividad se llevó a cabo el pasado sábado 24 de junio en Colegio Panamericano de 08 a.m. a 03:30 p.m. a la cual asistieron mujeres en sus diferencias y diversidades; negras, afrocolombianas, indígenas, raizales, palenqueras, gitanas, mujeres lesbianas, bisexuales y transgénero, mujeres campesinas y rurales, mujeres migrantes y refugiadas, mujeres con discapacidad, mujeres sordas, mujeres que realizan actividades sexuales pagadas, mujeres habitantes de calle, mujeres jóvenes y adultas. Con el fin de contribuir a la inclusión de estas mujeres en la educación y a partir de sus intereses, posibilidades y gustos; desde **GITEPS** se proponen cursos gratuitos de corta duración (20 horas) en Word Básico; Empleabilidad y Emprendimiento; Habilidades Blandas entre otros.



5. Visitas y contacto con empresas

Estamos trabajando en la concreción de citas con Empresarios y Proveedores Tecnológicos, Entidades Académicas Públicas y Privadas con el propósito de generar nuevos convenios, para ofrecer nuevos cursos y ofertar los servicios propios del **GITEPS**. Se han realizado visitas y reuniones con nuevos y potenciales clientes para dictar cursos y realizar posibles convenios.

»» **LENOR COLOMBIA S.A.S**

Hace parte del grupo empresarial Lenor Group de origen argentino, dedicado a prestar servicios de evaluación, certificación y acreditación de productos, con **Lenor Colombia S.A.S**, se han adelantado reuniones, con el fin de poder realizar un convenio marco, ya que la empresa busca vinculación de tecnólogos o estudiantes de últimos semestres de las facultades de Electromecánica, Procesos Industriales o Mecánica.

»» **FESTO**

Se realizó la renovación del convenio Marco de cooperación institucional suscrito entre las partes por un período de (5) años; la vigencia del convenio será hasta el 07 de noviembre del 2027; pero aún está pendiente la recertificación del laboratorio FACT; hemos insistido en la necesidad de contar con la certificación del mismo, porque de ello depende la oferta de la certificación Automatización Industrial, a la cual se inscriben los estudiantes de la facultad de Electromecánica y Mecatrónica, quienes escogen la Certificación como opción de trabajo de grado.

»» **INTECPLAST**

Es una empresa especializada en el diseño, desarrollo y fabricación de envases y tapas plásticas para la industria de Fragancias, Cosméticos, Cuidado Personal, Farmacéutico, Alimentos; estamos interesados en realizar un convenio Marco de cooperación institucional; la empresa está interesada en contratar con nosotros cursos de educación continuada, y a su vez ellos requieren contratar estudiantes y egresados de la **ETITC**, hemos tenido algunas reuniones y a sí mismo ellos asistieron a la feria de empleabilidad que realizamos desde **GITEPS**.

»» **HOME SERVICE S.A**

Empresa dedicada al mantenimiento y reparación de línea blanca de electrodomésticos, se realiza reunión presencial en el mes de febrero, se presenta la oferta de **GITEPS** quienes se mostraron interesados en realizar un convenio Marco de cooperación institucional.

KONNECTA

Desde el 2022 estamos interesados en realizar un acuerdo con la empresa KONECTA, quienes son un centro de atención telefónica, este año nos contactan de nuevo con la idea de retomar la alianza para dar a conocer a la **ETITC**, y que podamos capacitar a sus colaboradores.

COPNIA

Es una entidad pública que tiene la función de controlar, inspeccionar y vigilar el ejercicio de la ingeniería están muy interesados en realizar un convenio Marco de cooperación institucional, el día 19 de abril tuvimos una reunión virtual, estamos por realizar un convenio, ya que esta empresa está dispuesta en ofrecer un descuento en la expedición de las tarjetas profesionales.

PÁPORTI

Son una fundación sin ánimo de lucro con el objetivo de generar cambios significativos en la vida de los niños, niñas y jóvenes menos favorecidos y en más alto grado de vulnerabilidad de la sociedad colombiana, a través de la enseñanza brindando apoyo académico, físico, moral, afectivo y espiritual, se realiza visita de reconocimiento el día 07 de febrero; se encuentran interesados en establecer lazos de cooperación con la **ETITC** en temas de interés común, intercambio de actividades.

ALFAGRES

Empresa dedicada a la fabricación y comercialización de revestimientos cerámicos, pisos en gres y baldosas, estamos trabajando para firmar una alianza, Alfa tiene un semillero en el que podrían aplicar los estudiantes de la **ETITC**, y quedar vinculados laboralmente mediante un plan de Capacitación.

INDUMIL

Se envió carta a Indumil para presentar la oferta de cursos y diplomados, y la posibilidad de diseñar cursos a la medida de acuerdo con sus necesidades.

COLOMBINA

Recibimos la visita de Angie Ríos de parte de Colombina, estaban muy interesados en practicantes, se realiza acompañamiento para el registro en la bolsa de empleo y se presenta propuesta para firmar un convenio para el desarrollo de prácticas, desarrollo de cursos e intercambio de conocimientos.

Esta fundación es una institución de servicio social constituida para promover el desarrollo de nuestro país, esta fundación quiere que la **ETITC** implante un curso de sistemas de carga para vehículos eléctricos, hemos trabajado en conjunto con la facultad de electromecánica para la elaboración del micro currículo del curso.

5. Balance económico de la gestión del GITEPS 2023

En el consolidado que presentamos a continuación solo tenemos en cuenta la oferta de servicios académicos que presta el **GITEPS** incluido la gestión del Centro de Lenguas.

CONSOLIDADO ECONÓMICO PRIMER SEMESTRE 2023 GITEPS

DESCRIPCIÓN	ALUMNOS	INGRESOS	GASTOS	UTILIDAD
Preingeniero 2023-1	13	\$ 12.870.000	\$ 16.200.000	-\$ 3.330.000
Curso en electricidad industrial 2023-1	2	\$ 3.800.000	\$ 3.420.000	\$ 380.000
Curso en electricidad industrial versión 2 2023-1	3	\$ 5.637.600	\$ 3.420.000	\$ 2.217.600
Certificación en automatización industrial 2023-1/2023-1	12	\$ 34.452.000	\$ 19.700.000	\$ 14.752.000
Certificación lean management 2023-1	25	\$ 71.775.000	\$ 25.875.000	\$ 45.900.000
Certificación lean management intersemestral 2023	9	\$ 25.839.000	\$ 9.315.000	\$ 16.524.000
Certificación en baja tensión iec 2023-1	21	\$ 60.291.000	\$ 16.100.000	\$ 44.191.000
Certificación en baja tensión iec intersemestral 2023	34	\$ 97.614.000	\$ 32.200.000	\$ 65.414.000
Cursos centro de lenguas	64	\$ 41.600.000	\$ 46.000.000	-\$ 4.400.000
Exámenes de validación	E 20	\$ 1.000.000	\$ -	\$ 1.000.000
Créditos académicos	C 35	\$ 3.536.934	\$ -	\$ 3.536.934
GRAN TOTAL GITEPS	183	\$ 358.415.534	\$ 172.230.000	\$ 186.185.534

PRESUPUESTO – CONTABILIDAD Y TESORERÍA

Durante el primer semestre de 2023 el área de Presupuesto realizó las funciones propias de manera oportuna, aplicando de manera estricta los principios presupuestales establecidos por la Ley teniendo certeza en la imputación de cada solicitud presupuestal a los distintos objetos del gasto acordes con el requerimiento.

De igual forma se tramitaron de manera efectiva las distintas proyecciones solicitadas por entes internos y externos, se realizaron los análisis y trámites de los traslados a que hubo lugar mediante Resolución y/o Acuerdo requeridos para el normal funcionamiento de la Misión y Visión de la Escuela.

» Ejecución presupuestal I semestre de 2023

Durante el I semestre de 2023 el comportamiento de los ingresos presentó un recaudo acumulado del 45.7%, tal como se indica de manera desagregada en el siguiente cuadro:

EJECUCIÓN PRESUPUESTAL DE INGRESOS A JUNIO 30 DE 2023

CONCEPTO	AFORO	RECAUDO A JUNIO 30	% RECAUDO POR CONCEPTO
Recursos propios	\$10.238.8	\$6.706.1	65.5%
Recursos de capital	\$2.188.5	\$795.5	36.3%
Aportes de la nación	\$30.637.7	\$12.184.0	39.8%
TOTAL	\$43.064.9	\$19.685.6	45.7%

Es importante resaltar que el comportamiento mensual del recaudo es el siguiente:

ENERO	FEBRERO	MARZO	ABRIL	MAYO	JUNIO
5.6%	14.6%	25.1%	30.6%	35.3%	45.7%

En conclusión, con corte a 30 de junio, los Aportes Nación recaudaron (\$12,184,0 millones) (39,8%), por Recursos Propios (venta de bienes y servicios) (\$6,706,1 millones) con el (65,5%) y con relación a los Recursos de Capital se recibieron (\$795.5 millones) con el (36.3%) para un total del (45,7%) sobre el aforo vigente.

Con relación a la ejecución del presupuesto de gastos, durante el primer semestre se comprometió el 51.8% del aforo vigente y se obligó el 38.1%, tal como se indica a continuación:

CONCEPTO	APROPIACIÓN VIGENTE	COMPROMISO	OBLIGACIÓN	PAGO
Funcionamiento	\$ 30.358.80	\$ 16.922.80	\$ 14.277.00	\$ 13.510.80
Inversión	\$ 12.706.20	\$ 5.384.40	\$ 2.142.20	\$ 2.104.70
TOTAL	\$ 43.064.90	\$ 22.307.20	\$ 16.419.20	\$ 15.615.50
% APROPIACIÓN	-	51.80%	38.10%	36.30%
% COMPROMISO	-	-	73.60%	70.00%
% OBLIGACIÓN	-	-	-	95.10%

Es de resaltar que a la fecha de corte existe apropiación en **OTRAS TRANSFERENCIAS - PREVIO CONCEPTO DGPPN**, por valor \$1,663,8 millones Recursos Nación.

El comportamiento de los proyectos de inversión se explica con una ejecución de compromisos del 42.38%, tal como se presenta en la siguiente tabla:

TIPO	APROBACIÓN	COMPROMISO	OBLIGACIÓN	PAGO	%COM	%OBL	%OBL
Talleres y laboratorios. Planta física	\$ 10.260,7	\$ 3.884,9	\$ 1.167,5	\$ 1.133,8	37,86%	11,38%	11,05%
Divulgación y capacitación	\$ 1.445,5	\$ 818,4	\$ 542,4	\$ 542,4	56,62%	37,52%	37,52%
Investigación	\$ 1.000,0	\$ 681,1	\$ 432,4	\$ 428,5	68,1%	43,2%	42,85%
TOTAL INVERSIÓN	\$ 12.706,2	\$ 5.384,4	\$ 2.142,2	\$ 2.104,7	42,3%	16,8%	16,56%

Es de resaltar que para la vigencia 2023 NO se constituyeron Cuentas por Pagar. Finalmente, el comportamiento de ejecución de Reservas Presupuestales es del 44.2% discriminado tal como se presenta a continuación:

RESERVA PRESUPUESTAL 2023

OBJETO DEL GASTO	VALOR COMPROMETIDO	VALOR OBLIGADO	SALDO POR OBLIGAR	%	VALOR PAGADO	SALDO POR PAGAR	%
Adquisición De Bienes Y Servicios	\$ 2.050	\$ 1.928	\$ 122	94%	\$1.698	\$352	82,8%

Fuente SIIF Nación.

OBJETO DEL GASTO	VALOR COMPROMETIDO	VALOR OBLIGADO	SALDO POR OBLIGAR	%	VALOR PAGADO	SALDO POR PAGAR	%
Transferencias	\$ 9	\$ 8	\$ 1	89%	\$ 8	\$ 1	88,8%
Gastos de Comercialización	\$ 143	\$ 134	\$ 10	93%	\$ 111	\$ 33	77,2%
Planta Física / Talleres y Laboratorios	\$ 7.877	\$ 2.505	\$ 5.372	31,80%	\$ 2.495	\$ 5.381	31,7%
Capacitación	\$ 556	\$ 378	\$ 178	68%	\$ 378	\$ 178	68,0%
Investigación	\$ 38	\$ 29	\$ 9	77%	\$ 29	\$ 9	76,5%
TOTAL GENERAL	\$ 10.673	\$ 4.982	\$ 5.691	46,68%	\$ 4.719	\$ 5.954	44,2%

TALENTO HUMANO

1. Administración de personal

Se aprobó la Política de Talento Humano que permite atraer, desarrollar y retener el mejor talento humano para la **ETITC**, aumentando la productividad en la creación de valor público. Actualmente se encuentra abierto el inicio del Concurso público de mérito para la vinculación de 53 empleos de Carrera Administrativa.

Está finalizando con la Comisión Nacional del Servicio Civil el concurso Docente del Bachillerato Técnico Industrial en las siguientes áreas con sus respectivas vacantes.

EMPLEOS	# VACANTES
Matemáticas	1
Ciencias Naturales Física	1
Idiomas Extranjero Inglés	2
Educación Física, Recreación y Deporte	1
Tecnología e Informática	1
TOTAL, CARGOS DOCENTES CONVOCADOS	6

Actualmente, se encuentra en Desarrollo la contratación para el inicio del estudio Técnico para el cumplimiento de Formalización laboral a través de Plantas temporales. En coordinación con gestión Documental se están implementando estrategias para la digitalización de las hojas de vida de gestión, de las Plantas Administrativas, Educación Superior y el Bachillerato Técnico Industrial, para facilitar la legalización de requisitos documentales y respuesta oportunas a las solicitudes del área.

2. Bienestar Laboral

- » Realización bimensual de la reinducción, lo que ha permitido a la comunidad de la ETITC conocer las nuevas apuestas, retos y logros de la institución, así como el favorecimiento del encuentro y la integración.
- » Incentivar las buenas prácticas administrativas, a través de su reconocimiento público.
- » El seguimiento al proceso de inducción, lo que ha permitido que a la fecha el 100% de los vinculados hayan realizado el curso virtual, así como la entrega de agenda de inducción realizada por cada una de las áreas que recibieron personal nuevo.
- » El énfasis en salud mental para todas las estrategias, actividades y espacios realizados por el área.
- » Dentro del proyecto de Salud Mental “Yo me quiero, yo me cuido, yo decido bien” se está estructurando la inclusión de la línea activaMENTE, la cual va dirigida al personal administrativo y dentro de la línea para docentes consecuenteMENTE se incluyó al IBTI, esto con el fin de contar con un proyecto institucional.
- » Apertura de espacios concretos con los docentes del IBTI, cuyo objetivo central es el fortalecimiento de habilidades para la vida, en donde se incluyen herramientas de educación en las emociones.
- » Con el fin de afianzar la apropiación del Código de integridad se diseñó un concurso, el cual propende por la práctica de cada uno de los valores contenidos en el mismo. Favoreciendo a la vez, dinámicas de integración dentro de las diferentes áreas.
- » Para las fechas especiales, junto con el equipo de comunicaciones, se realizaron reels con el objetivo que toda la comunidad de la **ETITC** tenga conocimiento de estas celebraciones.

3. Selección vinculación

Los logros más significativos del área están enmarcados en la respuesta oportuna que se ha dado a las solicitudes de suplir las diferentes vacantes que se han presentado en lo corrido del año, lo cual representa que al corte del mes de junio se han realizado de manera satisfactoria diez (10).

4. Capacitación

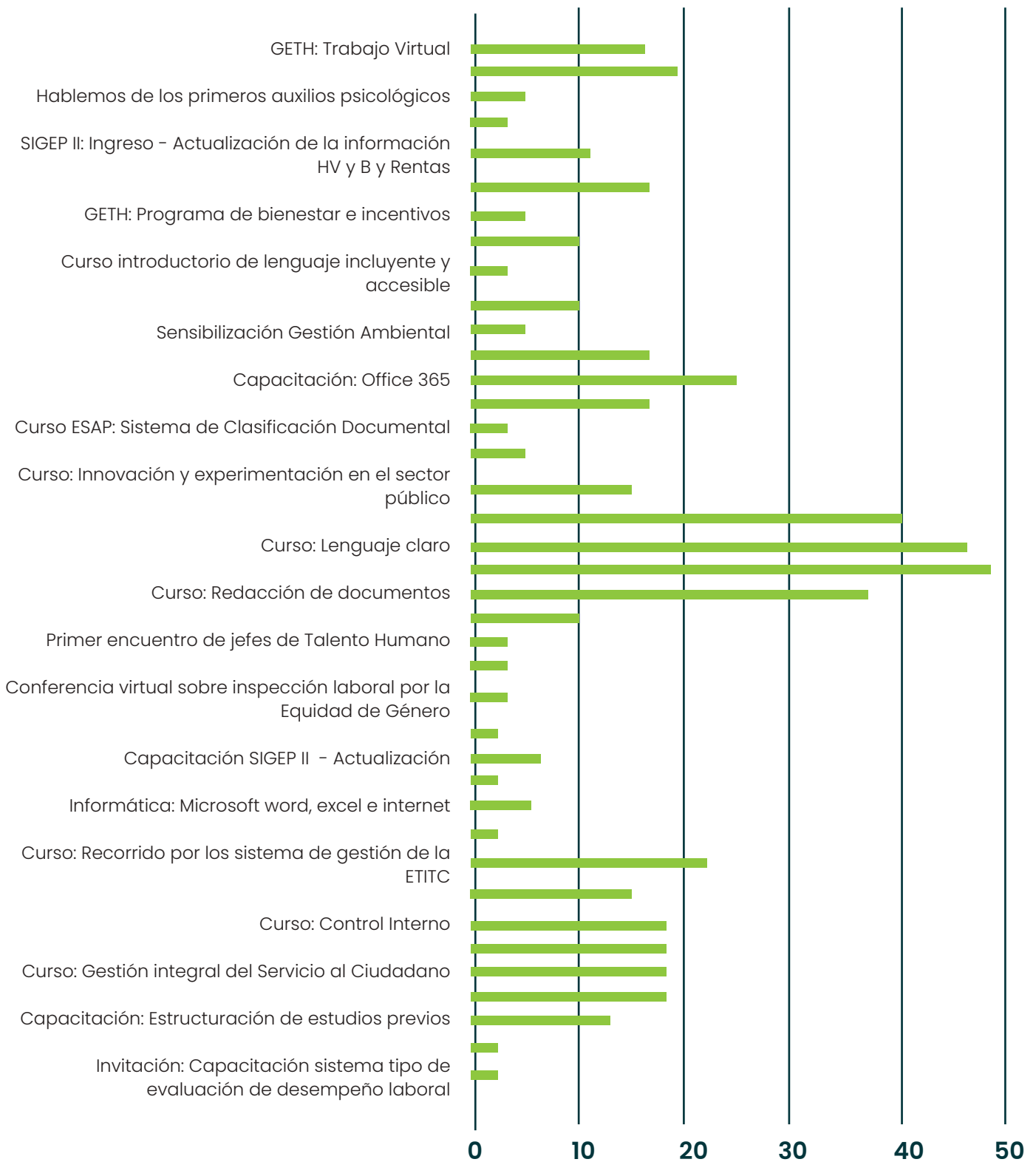

CAPACITACIONES / PARTICIPANTES

5. Nómina

- » Liquidación oportuna de nóminas causadas de enero a junio del presente año.
- » Entrega clara y puntual de los comprobantes de pago causado por nóminas liquidadas.
- » Cargue adecuado de las planillas de Seguridad Social de los meses de enero a junio del año en curso.
- » Liquidación oportuna de Retroactivos por incremento salarial de la vigencia 2023.
- » Proyección apropiada de Nóminas para solicitud de PAC mensual.
- » Cargue acertado de archivos planos con Doceava de Cesantías causadas de enero a junio de 2023.
- » Liquidación pertinente de las Provisiones Sociales y económicas causadas por las nóminas liquidadas.
- » Generación oportuna y correcta de liquidaciones finales de Prestaciones Sociales y Económicas, del personal retirado en el transcurso del Primer Semestre del año en curso.
- » Entrega eficaz de archivo plano Excel por los aportes a Caja de Compensación (CCF) de los Docentes de Bachillerato que se encuentran afiliados a FOMAG.
- » Generación y entrega puntual de relación de descuentos aplicados en liquidación de nóminas del primer semestre del año 2023.
- » Cargue adecuado de planillas de seguridad social de ARL Tarifa riesgo 5 para el personal Contratista.
- » Cargue acertado de planillas de seguridad social de ARL Tarifa riesgo 1 para el personal Practicante.
- » Proyección de nómina anual para levantamiento de Previo Concepto.
- » Generación de informes estadísticos de salarios, solicitados por el DANE.
- » Expedición de actos administrativos causados por nombramientos, novedades y reubicaciones de los Docentes de PES y Hora Cátedra.

» **Mantenimiento Recarga de Extintores y Elementos del plan Emergencias**

- Plan de prevención, preparación y respuesta ante emergencias.
- Elaboración de un plan de prevención, preparación y respuesta ante emergencias que identifique las amenazas, evalúe y analice la vulnerabilidad.

De acuerdo con las obligaciones del Sistema de gestión de Seguridad y Salud en el Trabajo y la implementación de sus estándares mínimos para la vigencia 2023 se cuenta con:

ÍTEM	CANTIDADES
Extintores	337
Camillas	22
Botiquines	53
Megáfonos	7

» **La aplicación de las baterías de riengo se realizarán para:**

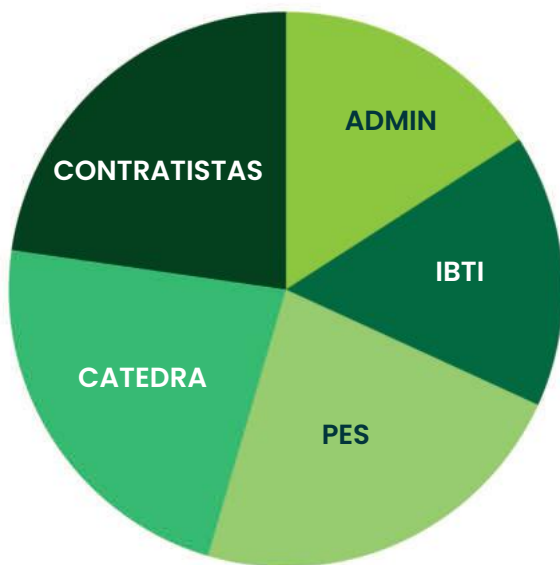

» **Servicio de Área Protegida, cobertura médica en las sedes de la entidad**

La **ETITC** cuentan con servicios que protegen a todos los empleados, proveedores, clientes, estudiantes y visitantes de las sedes, en caso de que ocurra una urgencia o emergencia dentro del área delimitada garantizando la atención médica oportuna.

El cual busca proteger a una población o comunidad de la **ETITC** así:

	ADMINISTRATIVOS	BACHILLERATO	PROGRAMAS DE EDUCACIÓN SUPERIOR
NÚMERO DE HABITANTES	97 funcionarios	85 docentes	95 docentes
MÁXIMA ESPERADO EN LA INSTALACIÓN	101 contratistas	1121 estudiantes	168 horas cátedra 3500 estudiantes
5.000 personas			

Los estándares mínimos corresponden al conjunto de normas, requisitos y procedimientos de obligatorio cumplimiento de los empleadores y contratantes, mediante los cuales se establecen, verifican y controlan condiciones básicas de capacidad técnico-administrativas obteniendo un puntaje de **90%** sobre el **100%**.

PORCENTAJE DE CALIFICACIÓN POR CICLO

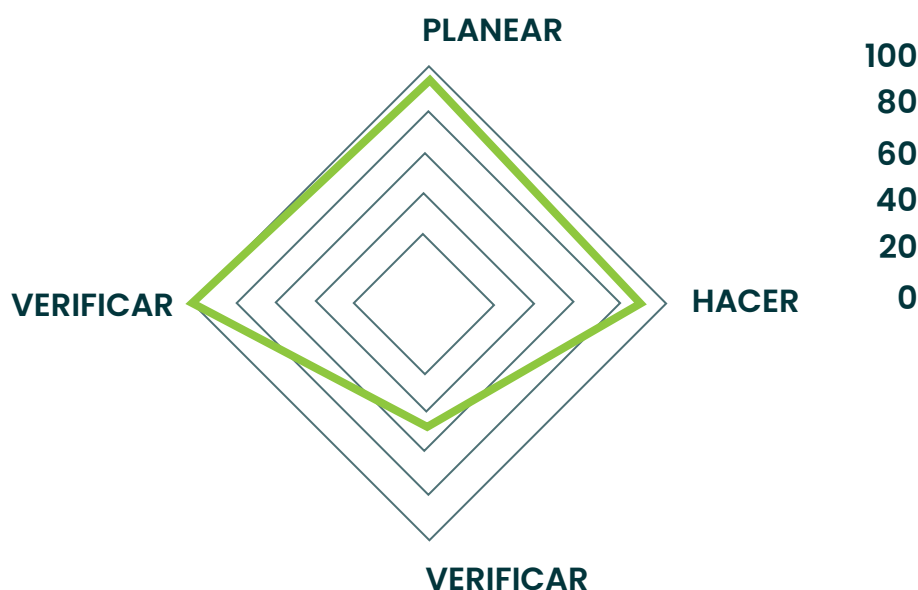

» Bonos pensionales

- **Agilidad y precisión en la expedición de certificaciones con fines pensionales:** Se ha logrado proporcionar respuestas oportunas y precisas a todos los requerimientos relacionados con la expedición de certificaciones para fines pensionales. Igualmente, se han atendido de manera eficiente a las solicitudes de otras entidades vinculadas a este tema. Es importante mencionar que a la fecha se mantienen todas las respuestas actualizadas y al día.
- **Depuración de deudas de AFP, EPS y ARL:** La eficiente y efectiva validación llevada a cabo ha sido fundamental para identificar y corregir las irregularidades presentes en vigencias anteriores, relacionadas con las Administradoras de Fondos de Pensiones (AFP), Entidades Promotoras de Salud (EPS) y Administradoras de Riesgos Laborales (ARL). Estas correcciones de inexactitudes han tenido un impacto positivo en la vigencia actual, ya sirven como base para el proceso de mejora en los pagos de dichas entidades.

Continuamos trabajando, con el fin de depurar en su totalidad las inconsistencias y con ello evitar traumatismos en la prestación de servicios.

- **Viáticos:** Se ha logrado una gestión eficiente en la recepción, liquidación y registro de viáticos, a través del aplicativo SIIF (Sistema Integrado de Información Financiera) destacando que se ha respondido de manera oportuna a todas las solicitudes de movilidad enviadas por la Vicerrectoría Administrativa y Financiera, con el objetivo de asegurar la plena participación de la Escuela en las actividades externas programadas por la Oficina de Relaciones Internacionales e Interinstitucionales (ORII).

La agilidad en el proceso de recepción y liquidación de viáticos, gatos de viaje y apoyos económicos ha sido clave para brindar un respaldo adecuado a los miembros de la ETITC que participan en eventos, conferencias u otras actividades fuera de las instalaciones. Mediante el aplicativo SIIF, se garantiza una correcta y transparente gestión de los recursos destinados a viáticos.

7. Gestión de Apoyo

- » Elaboración y envío de certificaciones, constancias laborales y certificados de inexistencia de personal a tiempo, no se encuentra represada ninguna solicitud. **Total: 492.**

CERTIFICADOS Y CONSTANCIAS 2023-1

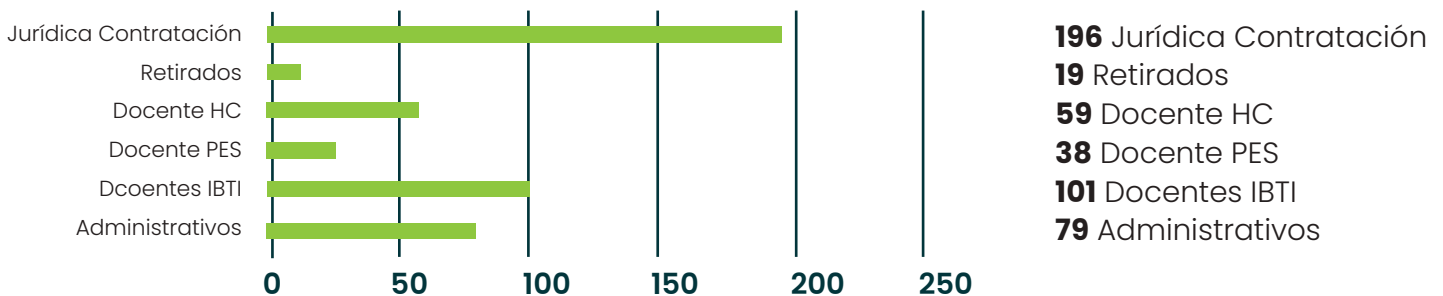

- » Oportuna gestión y respuesta de las PQRSD. **Total: 117.**

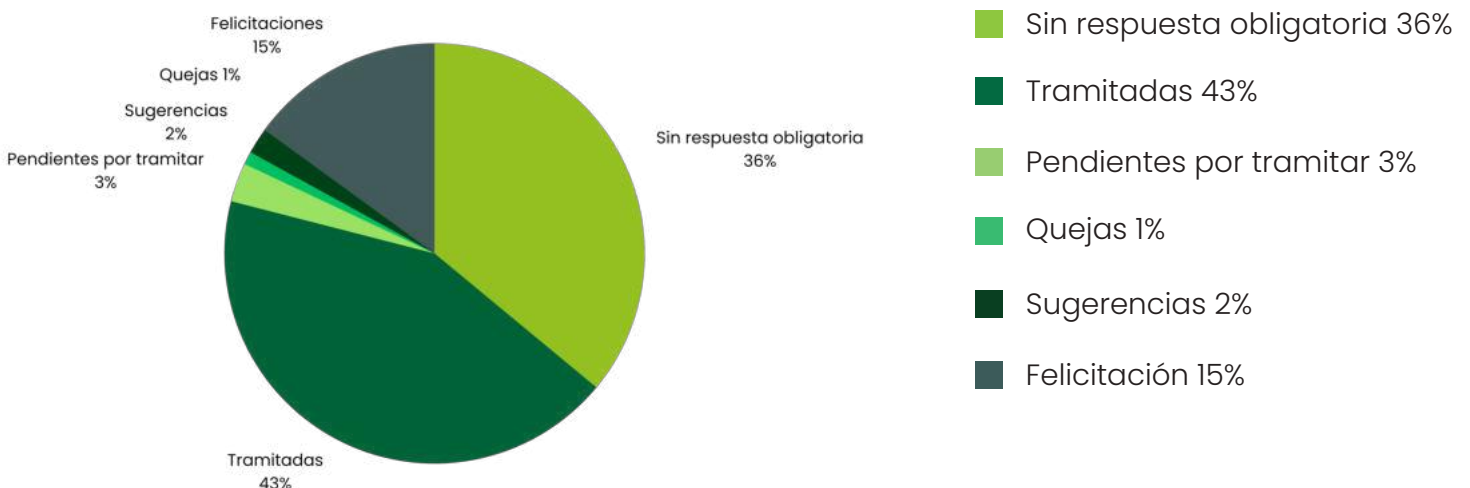

» Afiliación de manera oportuna de Docentes Ocasionales, Docentes Catedra y del personal administrativo que ingresa. **Total: 272.**

AFILICIONES 2023-1

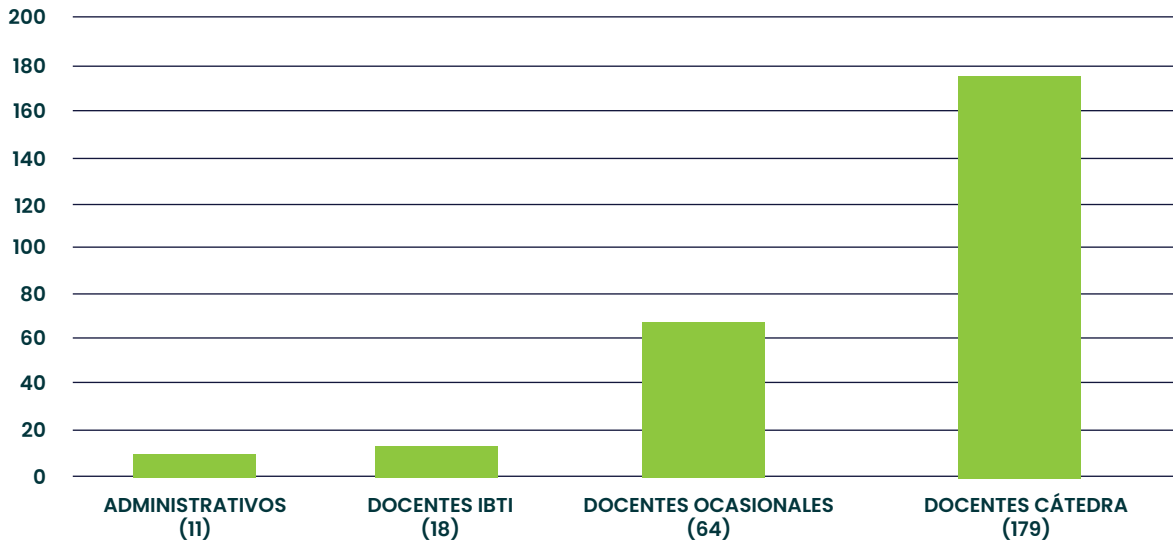

» Acompañamiento y gestión de aprobación del retiro parcial y definitivo de cesantías que lo solicitan. **Total: 180.**

TRÁMITES CESANTÍAS 2023-1

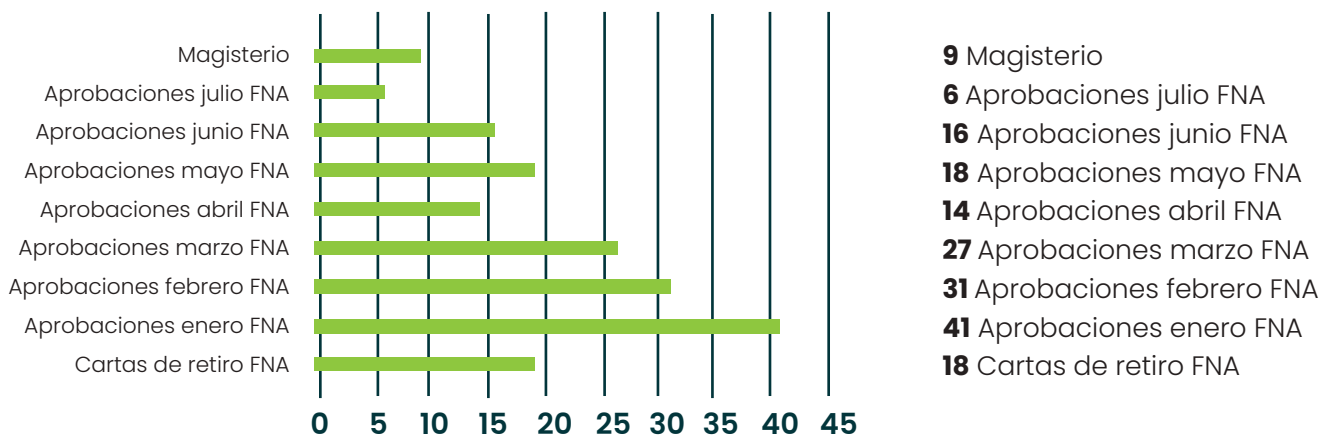

» Celeridad en la proyección y socialización de Actos Administrativos de nombramientos, renuncias, disfrute de vacaciones y reubicaciones salariales Docentes IBTI. **Total: 222.**

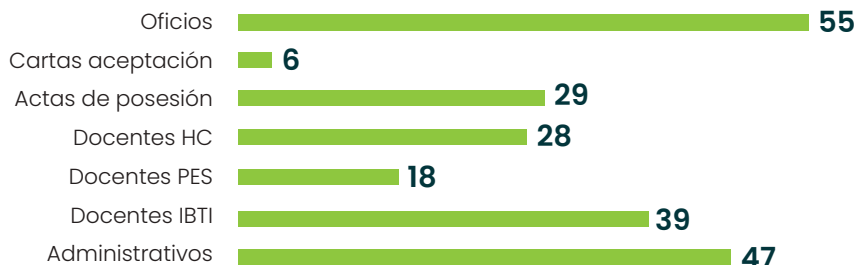

» Seguimiento y trámite de cobro de incapacidades. **Total recaudado \$ 14.056.808.**

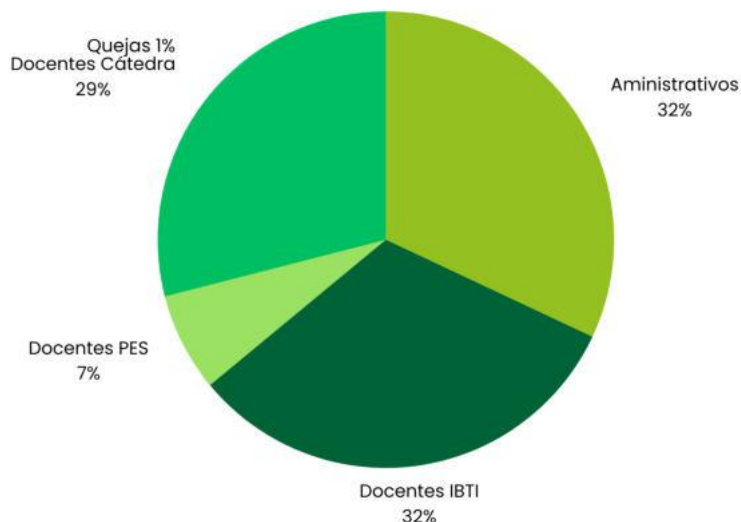

CONTRATACI N

El  rea de Adquisiciones es un proceso de apoyo a la gesti n relacionado con la contrataci n de bienes y servicios que del 1 de enero del 2023 al 30 de junio del 2023 a llevado a cabo los procesos de contrataci n que me permito relacionar as :

MODALIDAD DE CONTRATACI�N	VALOR ADJUDICADO	N�MERO DE PROCESOS
Directa	\$ 4.844.703.338,32	212
M�nima cuant�a	\$ 167.965.913,00	18
Selecci�n abreviada de menor cuant�a	\$ 572.252.493,49	9
Selecci�n abreviada de menor cuant�a por subasta inversa electr�nica	\$ 159.248.150,00	4
TOTAL GENERAL	\$ 5.744.169.894,81	243

1. Renovación Salas de Sistemas

Se adelantó el proceso de contratación para la adquisición de equipos de cómputo por medio de la Tienda Virtual de Colombia Compra Eficiente con la Orden de Compra **103425** por un valor de \$ **433.855.808,30**.

En el mes de abril, llegaron los equipos y se adelantaron las actividades de configuración, instalación y pruebas de funcionamiento, realizando el cambio de equipos de las **Salas 1, 2 y 3**.



2. Renovación Salas de Sistemas

Se adelantó el proceso de contratación para la adquisición de los equipos de cómputo por medio de la Tienda Virtual de Colombia Compra Eficiente con la Orden de Compra **107287** por un valor de \$ **1.159.643.909,00** y un total de **230** equipos de cómputo. Se tiene como fecha estimada de entrega el 12 de octubre de 2023.



3. Adquisición de licenciamiento

Se gestionó la adquisición y/o renovación de Software de apoyo a las actividades académicas y administrativas de la institución, adelantando las siguientes contrataciones durante el primer semestre del 2023:

- **Compra de quince (15) licencias** del software Automation Studio como apoyo a las actividades académicas.
- **Renovación de licenciamiento educativo de treinta (30) licencias** flotantes académicas del software Enterprise Architect como apoyo a las actividades académicas.
- **Renovación de 25 licencias** del software Proteus para los talleres de electricidad, electrónica y automatización.

4. Mantenimiento Preventivo y puesta en marcha equipos de cómputo de las salas de sistemas

» Salas de sistemas básicas

- Se realizó mantenimiento de Hardware y Software de las 10 salas de sistemas básicas (182 equipos), esto con el fin de garantizar la disponibilidad de los equipos para el normal desarrollo de las actividades académicas del Bachillerato y de los Programas de Educación Superior (**PES**).
- Se realizó mantenimiento de Hardware y Software de las 7 salas de diseño (141 equipos), esto con el fin de garantizar la disponibilidad de los equipos para el normal desarrollo de las actividades académicas del Bachillerato y de los Programas de Educación Superior (**PES**).
- Se realizó mantenimiento de Hardware y Software de las 9 salas de apoyo de los talleres y laboratorios (185 equipos), esto con el fin de garantizar la disponibilidad de los equipos para el normal desarrollo de las actividades académicas del Bachillerato y de los Programas de Educación Superior (**PES**).
- Se realizó mantenimiento de Hardware y Software de los equipos de cómputo de las oficinas administrativas (205 equipos), esto con el fin de garantizar la disponibilidad de los equipos para el normal desarrollo de las actividades administrativas.
- Se realizó mantenimiento de Hardware y Software de 108 pantallas interactivas OneScreen ubicadas en las aulas de clase y talleres y laboratorios, esto con el fin de garantizar la disponibilidad de los equipos para el normal desarrollo de las actividades académicas del Bachillerato y de los Programas de Educación Superior (**PES**).
- Se realizó mantenimiento de Hardware y Software de las 7 salas de sistemas de las instalaciones del Tintal (140 equipos), esto con el fin de garantizar la disponibilidad de los equipos para el normal desarrollo de las actividades académicas del Bachillerato y de los Programas de Educación Superior (**PES**).
- Se realizó mantenimiento preventivo del 40 % de los centros de cableado y de los equipos de telecomunicaciones que soportan la conectividad de la institución.

4. Atención de solicitudes por medio de la Mesa de Ayuda

En el primer semestre del 2023, se atendieron 339 casos de la mesa de ayuda, reportados por los usuarios y que están relacionados con fallas y solicitud de apoyo para el correcto uso de la infraestructura tecnológica.

SOLICITUDES MESA DE AYUDA

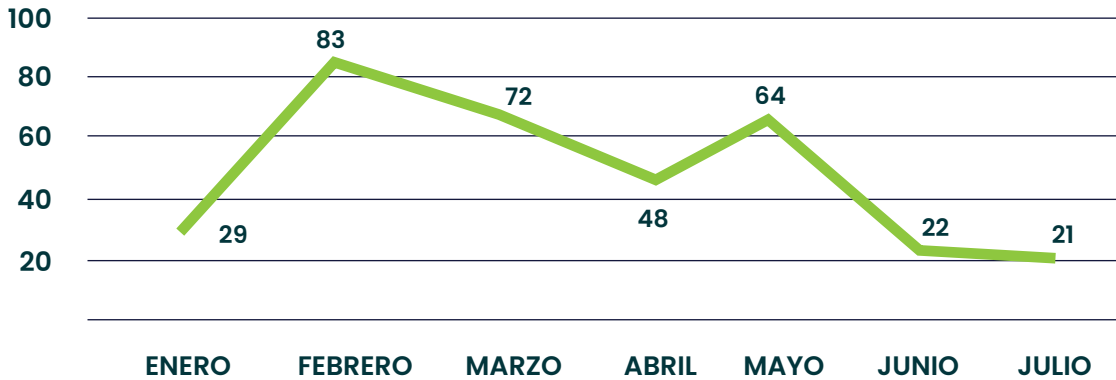

GESTIÓN DOCUMENTAL Y ATENCIÓN AL CIUDADANO

1. Gestión Documental

- Elaboración del indicador del Programa de Gestión Documental registrando las actividades a ejecutar en la vigencia 2023.
- Elaboración del instructivo de Gestión Documental.
- Actualización de las Tablas de Retención Documental - TRD en la serie de Derechos Humanos - DDHH y Derecho Internacional Humanitario - DIH para ser presentadas al Pre-Comité y Comité Evaluador de Documentos y posteriormente ser aprobadas y convalidadas, seguidamente dar paso al registro de inscripción en el Registro Único de Series Documentales en el AGN, ser publicadas en el sitio web de la **ETITC** y aplicadas al interior de la entidad.
- Actualización de 7 procedimientos y 4 formatos de Gestión Documental.
- Apoyo al proceso de organización y foliación las series documentales del área de Talento Humano de los archivos a transferir al archivo central y los archivos de gestión, así:

HISTORIAS LABORALES	FOLIOS
Programas de Educación Superior - PES	18.226
Docentes Hora Cátedra	12.503
Instituto de Bachillerato Técnico Industrial - IBTI	12.187
Personal Administrativo	12.404
TOTAL FOLIOS	37.094

2. Atención al Ciudadano

» En la Ventanilla Única de radicación, se gestiona el software Sistema de Información de Atención al Ciudadano - SIAC para la radicación, direccionamiento y trámite de las PQRSD y comunicaciones atendiendo las necesidades de información, recibidas en los diferentes canales que ofrece la entidad a los usuarios y grupos de valor, consolidado con capacitación a los funcionarios para generar respuestas ágiles y oportunas.

» Informes trimestrales de Peticiones, Quejas, Reclamos, Sugerencias y Denuncias (PQRSD)

Durante el periodo comprendido entre el 1º de enero y el 30 de junio de 2023 se recibieron y radicaron **324 PQRSD** por los diferentes canales de atención con los que cuenta la **ETITC**, direccionadas y atendidas por las dependencias con información de calidad y en lenguaje comprensible, así:

PQRSD RECIBIDAS POR CANALES I SEMESTRE 2023			
CANAL	I TRIMESTRE	II TRIMESTRE	TOTAL
Físico	62	58	120
Correo Electrónico	45	36	81
Web	40	83	123
TOTAL	147	177	324

» Informe de comunicaciones

Durante el período comprendido entre el 1º de enero y el 30 de junio de 2023 se atendieron **1901 comunicaciones** por los diferentes canales de atención con los que cuenta la **ETITC**, los cuales se detallan en la siguiente tabla:

COMUNICACIONES ATENDIDAS POR CANALES I SEMESTRE 2023			
CANAL	I TRIMESTRE	II TRIMESTRE	TOTAL
PBX	265	460	725
Chat	743	433	1176
TOTAL	1008	893	1901

» Evaluación del Servicio Prestado

Durante el período comprendido entre el 1º de enero y el 30 de junio de 2023 se evaluó una satisfacción por parte de los Grupos de Valor frente a la atención realizada en los diferentes canales y relación con el Ciudadano, las cuales se detallan a continuación:

ENCUESTAS DE SATISFACCIÓN I SEMESTRE 2023			
EVALUACIÓN DEL SERVICIO	I TRIMESTRE	II TRIMESTRE	TOTAL
Índice de Satisfacción	239	107	346

PLANTA FÍSICA

Durante el primer semestre del 2023, la Vicerrectoría Administrativa y Financiera tuvo los siguientes logros relacionados con la ejecución de las obras de infraestructura:

» Intervención del espacio para el Laboratorio de Ciencias Fluido-térmicas

En el mes de febrero se dio apertura al espacio intervenido para el laboratorio de ciencias fluidotérmicas localizado en el segundo piso del bloque J de la sede Central. Se ejecutó a través del contrato de obra **No. 297-2022** y se intervinieron 87m2 de espacios de Talleres y Laboratorios.

Algunas de las actividades ejecutadas son las siguientes:

- Cambio de piso en loseta por piso en PVC
- Instalación de nuevos muros en Drywall
- Instalación de ventanas y puerta en vidrio
- Resane de placa de techo
- Instalaciones eléctricas e hidráulicas para el funcionamiento de los equipos

FOTOGRAFÍAS DEL ESTADO INICIAL Y ESTADO INTERVENIDO DEL LABORATORIO DE CIENCIAS FLUIDOTÉRMICAS

Estado inicial



Estado actual



DATOS DEL CONTRATO 297-2022	
No. Contrato	297-2022
Contratista	Edilberto Mateus Álvarez
Duración	2 meses
Prórroga 1	2 meses
Prórroga 2	15 días
Fecha inicio	19 de diciembre de 2022
Fecha finalización	31 de marzo de 2023
Valor inicial	\$ 98.017.475,00
Adición 1	\$ 17.085.268,00
VALOR TOTAL	\$ 115.102.743,00

» Intervención del parqueadero vehicular y adecuación de un nuevo espacio de residuos

A través del **contrato 291-2022** se ejecutó la intervención del parqueadero vehicular y la adecuación de un nuevo espacio de residuos. Adicional a esto, se ejecutaron actividades no previstas como la adecuación del espacio de acuaponía, el mantenimiento interior del muro de cerramiento de la Calle 15, la instalación de cajas de inspección alrededor del parqueadero y el mantenimiento de la estructura de cubierta de los vehículos institucionales.

FOTOGRAFÍAS DEL ESTADO INICIAL Y ESTADO INTERVENIDO DEL PARQUEADERO VEHICULAR



Estado inicial



Estado actual

La intervención del parqueadero vehicular de la sede Central constó de la ejecución de las siguientes actividades:

- Excavación y nivelación del terreno
- Relleno y compactación del nuevo material
- Instalación de sistema de drenaje y redes hidráulicas
- Fundición de rampas de acceso
- Fundición de vigas e instalación de tope llantas
- Instalación de gravilla lavada

Esta obra intervino 183m² de áreas de servicios y se adecuaron 18 parqueaderos con dimensiones en cumplimiento de la normativa vigente.

➤ **Adecuación nuevo espacio de residuos**

Con la adecuación del nuevo espacio de residuos se intervinieron 84m², se sembraron 60 plantas y se instaló un sistema de recolección de agua lluvia con una capacidad de recolección de 500 litros.

FOTOGRAFÍAS DEL ESTADO INICIAL Y ESTADO INTERVENIDO DEL NUEVO ESPACIO DE RESIDUOS



Estado inicial



Estado actual

DATOS DEL CONTRATO 291-2022	
No. Contrato	291-2022
Contratista	Edilberto Mateus Álvarez
Duración	3 meses
Prórroga 1	1 mes y 15 días
Prórroga 2	11 días
Fecha inicio	1 de diciembre de 2022
Fecha finalización	28 de abril de 2023
Valor inicial	\$ 174.246.676,00
Adición 1	\$ 87.123.064,00
VALOR TOTAL	\$ 261.369.740,00

Algunas de las actividades ejecutadas son:

- Retiro de estructura existente
- Fabricación e instalación de estructura en madera
- Instalación de cubierta reciclada
- Instalación de sistema de recolección de agua lluvia
- Instalación de redes eléctricas e hidráulicas
- Instalación de adoquín ecológico
- Instalación de mobiliario en concreto
- Instalación de materas y vegetación

» Adecuación del espacio de acuaponía

Se adecuaron 70m² del espacio de acuaponía y las actividades ejecutadas son:

- Descapote y limpieza del terreno
- Fundición de placa en concreto
- Suministro estructura metálica para sostener los tanques
- Instalación muro en Drywall
- Instalación de sumidero de recolección de agua lluvia
- Instalaciones hidráulicas.

FOTOGRAFÍAS DEL ESTADO INICIAL Y ESTADO INTERVENIDO DEL ESPACIO DE ACUAPONÍA



Estado inicial



Estado actual

» Instalación de bici parqueaderos en la Sede Principal y Sede el Tintal

A través del contrato **316-2022** se fabricaron e instalaron 16 módulos de biciparqueaderos cada uno con capacidad de 6 bicicletas. Se instalaron 10 módulos en la sede Central para una capacidad total de 60 biciparqueaderos cubiertos, y se instalaron 6 módulos en la sede Tintal para una capacidad total de 36 biciparqueaderos cubiertos.

FOTOGRAFÍAS DEL ESTADO INICIAL Y ESTADO INTERVENIDO DE LOS BICI PARQUEADEROS DE LA SEDE PRINCIPAL

Estado inicial



Estado actual



DATOS DEL CONTRATO 316-2022

No. Contrato	3161-2022
Contratista	Edilberto Mateus Álvarez
Duración	2 meses
Prórroga 1	1 mes y 15 días
Prórroga 2	21 días
Fecha inicio	10 de enero de 2023
Fecha finalización	15 de mayo de 2023
Valor inicial	\$ 150.541.344,27
Adición 1	\$ 2.558.500,00
VALOR TOTAL	\$ 153.099.844,27

FOTOGRAFÍAS DEL ESTADO INICIAL Y ESTADO INTERVENIDO DE LOS BICI PARQUEADEROS DE LA SEDE EL TINTAL



Estado inicial



Estado actual

» **Mantenimiento especializado de batería de baños**

Durante el primer semestre del 2023 se ejecutó el mantenimiento especializado de batería de baños en la sede Central a través del contrato de obra **No. 317-2022** y contrato de interventoría de obra **No. 325-2022**.

Esta obra realizó la intervención de 250m² de zonas de servicios, intervino cuatro (4) baterías de baños (hombres y mujeres), 3 baños administrativos y la adecuación de un (1) baño inclusivo. Específicamente se intervinieron 113 aparatos sanitarios, orinales y lavamanos.

Específicamente se desarrollaron las siguientes actividades.

- Mantenimiento de pisos
- Pintura de muros y cielo rasos
- Mantenimiento puertas y ventanas
- Instalaciones hidráulicas
- Cambio de aparatos sanitarios y orinales
- Mantenimiento divisiones metálicas de sanitarios y orinales, y reforzamiento con estructura metálica
- Cambio de divisiones metálicas de sanitarios y orinales

DATOS DE LOS CONTRATOS 317-2022 Y 325-2022

	OBRA	INTERVENTORÍA
No. Contrato	317-2022	325-2022
Contratista	CONSTRUVALORES SAS	INGENIERIA Y CONSULTORIA SDC S.A.S.
Duración	2 meses	3 meses
Prórroga 1	1 mes y 5 días	1 mes y 10 días
Prórroga 2	14 días	N/A
Fecha inicio	10 de enero de 2023	10 de enero de 2023
Fecha finalización	28 de abril de 2023	19 de mayo de 2023
Valor inicial	\$ 208.222.508,00	\$ 17.994.942,00
Adición 1	\$ 31.233.376,00	\$ 7.997.752,00
VALOR TOTAL	\$ 239.455.884,00	\$ 25.992.694,00

FOTOGRAFÍAS DEL ESTADO ACTUAL DE LA BATERÍA DE BAÑOS DEL BLOQUE F (IZQUIERDA) Y BATERÍA DE BAÑOS DEL BLOQUE J (DERECHA)





OFICINA DE COMUNICACIONES

Para el adecuado desarrollo de las comunicaciones internas y externas en la Escuela Tecnológica Instituto Técnico Central la Oficina de Comunicaciones tiene como objetivos principales:

- » Consolidar la imagen corporativa de la institución.
- » Visibilizar la labor educativa.
- » Crear una unidad de marca y recordación visual en los espectadores.
- » Fortalecer los procesos de acreditación institucional.

Para lograr lo anterior y en el marco del cumplimiento del Plan de Desarrollo Institucional para el periodo 2021 – 2024, su operación se centra en las siguientes metas estrategias fundamentales:

- » Aumentar la visibilidad institucional de la Escuela mediante estrategias de marketing digital.
- » Fortalecer los canales existentes para la comunicación interna – externa.
- » Apoyar a las diferentes áreas en sus actividades tanto online como offline con el desarrollo de campañas, divulgación y material P.O.P.

En consecuencia y frente al cumplimiento de los objetivos propuestos para el primer semestre del año 2023 la Oficina de Comunicaciones presenta los siguientes resultados:

1. Solicitudes atendidas durante el primer semestre de año 2023

Con el objeto de llevar un registro de control y atención a las solicitudes que realiza cada área de la Escuela, se cuenta con un formulario digital en la plataforma forms, a través del link:

FORMULARIO DE SOLICITUDES

Cada solicitud que llega se verifica y se sube a la parrilla de contenidos, donde se realiza la programación mensual para la divulgación de cada producto, a través de los diferentes canales de comunicación.

A continuación, se presenta el número de solicitudes atendidas por el área de comunicaciones durante el primer semestre del año 2023:

NO.	MES	POR TIPO DE SERVICIO				TOTAL
		DISEÑO GRÁFICO	FOTOGRAFÍA Y VIDEO	DESARROLLO DE EVENTOS	*OTRAS SOLICITUDES	
1	Enero	13				13
2	Febrero	28	12	4	6	50
3	Marzo	41	16	19	9	85
4	Abril	58	26	13	11	108
5	Mayo	62	12	20	24	118
6	Junio	53	12	12	27	104
TOTAL		255	78	68	77	

478

Otras solitudes se refiere a aquellas que su naturaleza es la diagramación especializada de documentos y videos institucionales que implican mayor tiempo de producción.

» No. de Solicitudes atendidas por mes

Análisis: Como se puede ver en la gráfica de registro de solicitudes por servicio, cada mes aumenta en la cantidad de solicitudes.

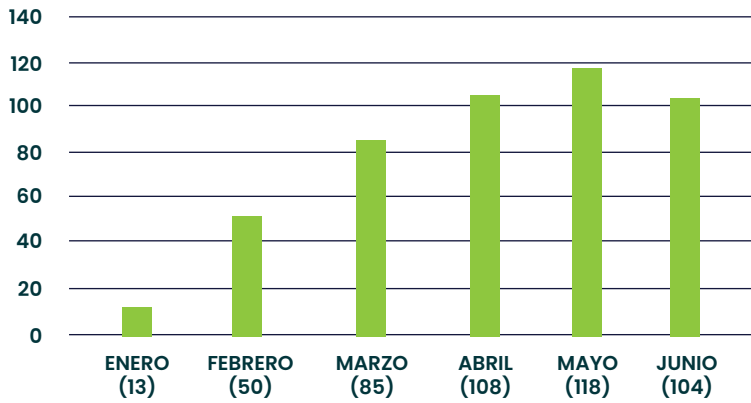

» Solicitudes por tipo de servicio

Análisis: Frente a las solicitudes atendidas por tipo de servicio concluimos que del 100% de las solicitudes (478), el 53% son del servicio de diseño (255), el restante corresponde a fotografía y video, desarrollo de eventos y otras solicitudes. Con relación a otras solicitudes, que se refieren a aquellas que su naturaleza es la diagramación especializada de documentos y videos institucionales, representan el 13% de desarrollo y tiempo de operación.

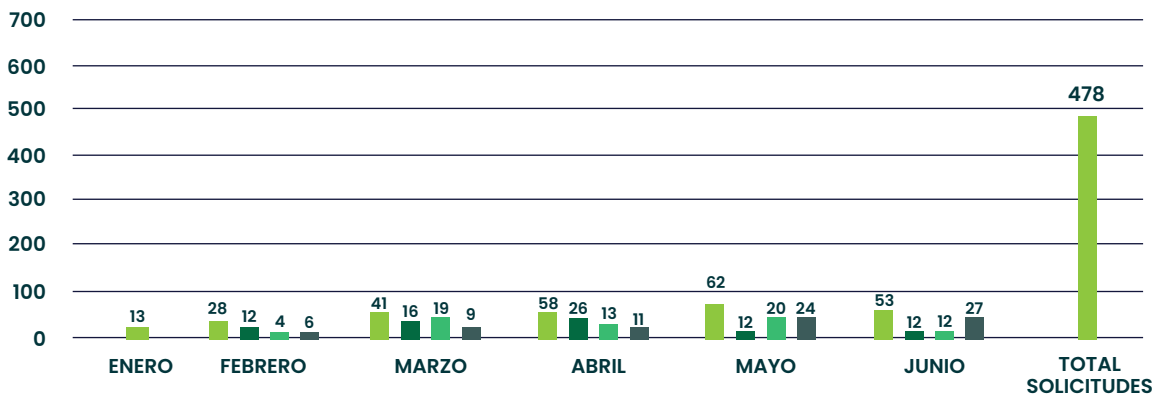

- Servicio Diseño Gráfico
- Servicio Fotografía y Vídeo
- Servicio Desarrollo de Eventos
- Otras Solicitudes

2. Rendimiento del portal web

El portal web de la Escuela **www.etitc.edu.co** es el canal principal, donde se sube toda la información de interés, por lo que conocer el desempeño de este sitio es vital para la Oficina de Comunicaciones, ya que podemos observar el comportamiento de nuestras audiencias digitales y definir la estrategia de contenidos.

Por lo anterior, a través de la analítica web que consiste en recopilar e interpretar datos relacionados con la página web, a continuación, se presentan cuatro indicadores de seguimiento registrados en el primer semestre del año 2023, encontrando los siguientes resultados:

» Número de usuarios que nos visitan permanentemente

Se refiere a la audiencia digital que consume los contenidos del portal web de nuestra institución de forma recurrente, estas personas pueden abrir varias sesiones en un día y revisar diferentes contenidos, la analítica web no nos permite saber si son estudiantes, egresado, docentes, administrativos o público externo. Sin embargo, la ver que estos usuarios revisan los contenidos siempre, sabemos que son parte de nuestra comunidad, y si no lo son tienen un amplio interés en la escuela.

Esta audiencia representa el público cautivo que tiene el portal web de la **ETITC** y es el resultado de la gestión realizada por este canal, sabiendo que nuestro ecosistema digital es dinámico, ya que la información que allí se encuentra se actualiza constantemente y eso es muy positivo para mantener cautivas a las audiencias, y para lograr buenos resultados en los motores de búsqueda, a través del SEO.

» Nuevos Usuarios

Son aquellos que visitan el portal por primera vez, entran a la web por una información puntual y luego salen, estas personas con el tiempo pueden convertirse en usuarios recurrente.

» Usuarios permanentes y nuevos usuarios

Análisis: Podemos evidenciar en la gráfica anterior, que los tres primeros meses; febrero, marzo y abril superaron las 25.000 visitas indicando que el tráfico en la página web es bueno, también se puede observar que tuvimos una baja en mayo y junio. En este sentido es importante analizar la data del segundo semestre, para verificar y esta tendencia es natural según los ciclos educativos, sabiendo que en el mercado el comportamiento de las audiencias puede variar por fechas. Sin embargo, es importante analizar los contenidos de mayor y mejor visibilidad para encontrar oportunidades de mejora, y desarrollar una estrategia para el segundo semestre.

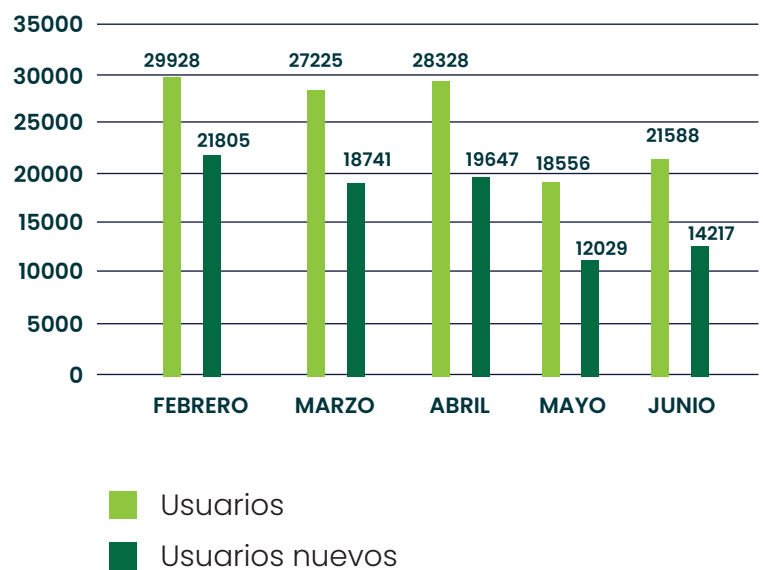

» Número de sesiones

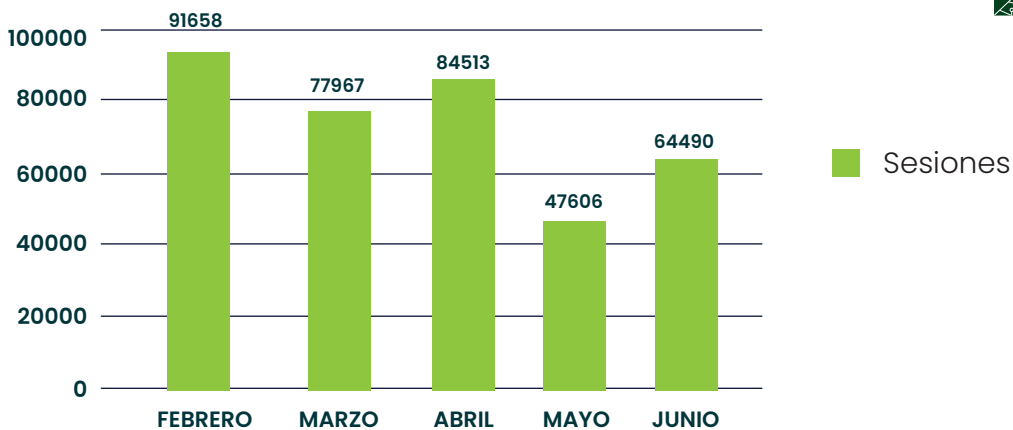

» Duración de la sesión

Es el tiempo de permanencia es un indicador que permite conocer cuánto se demoran los usuarios en navegar por cada una de las pestañas del portal web de la institución, así como el nivel de interés que el contenido está generando en los usuarios.

El tiempo de duración en promedio de los usuarios en la Web es de 2:38 minutos, es un buen indicador, sabiendo que el tiempo de atención de las audiencias digitales hoy en día es muy corto, todo espacio mayor a 2 minutos refiere a un interés genuino de los usuarios a consumir un contenido de cualquier índole.

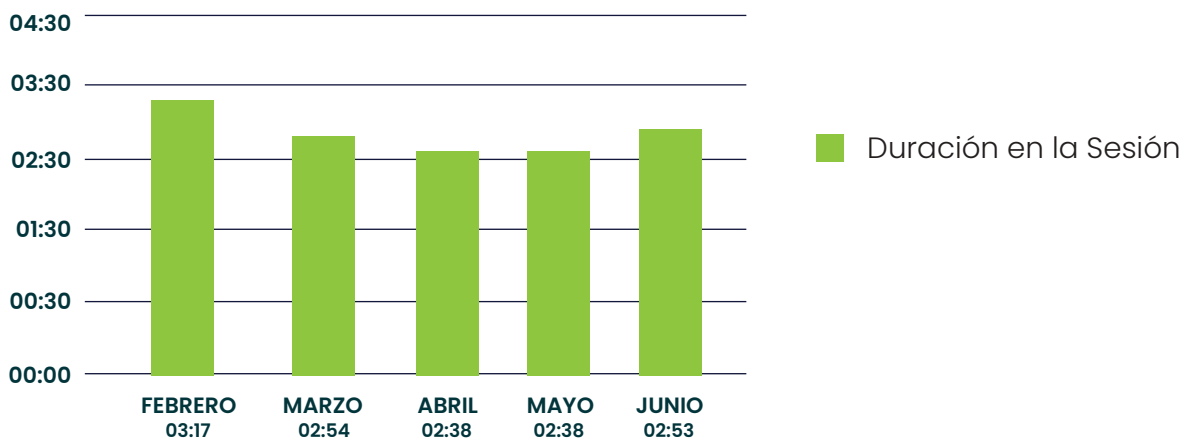

» Segmentación por intereses de las audiencias

Hoy en día Google segmenta los intereses de las audiencias digitales según la cantidad y tipos de contenidos que consumen a diario, con esta información desde Google Analytics en su versión de posicionamiento orgánico nos muestra las temáticas que más le interesan a nuestro público online web, lo cual nos permite tener información para desarrollar estrategias de contenidos que nos den un buen Engagement, tanto en web como en redes sociales.



» ¿Quiénes visitan nuestra web?

El 49.1% de nuestra audiencia son mujeres y el 50,1% son hombres, esto quiere decir que tenemos una visibilidad bastante equilibrada por clasificación de sexo. Con relación a las edades de 25 a 34 años es la tendencia que mayor nos visita, estos datos son importantes para definir el tono de la comunicación.



Fuente: Google Analytics

En cuanto a redes sociales de las que manejamos actualmente y tienen mayor visibilidad son Facebook e Instagram, aquí se puede visualizar el alcance de cada una de ellas y la visibilidad por tipo de contenido.

Resultados Instagram Fuente Meta Bussines



Resultados Facebook Fuente Meta Bussines



Según este análisis podemos ver que lo que las personas más ven son las imágenes (piezas gráficas) y en segundo lugar vídeos.

Es importante descartar que se hizo una encuesta para ver cuál es la red social que más consumen los estuantes de la **ETITC**, a fin de desarrollar la estrategia de contenidos y este fue el resultado.

9. Cual es su red social favorita (0 punto)

[Más detalles](#)

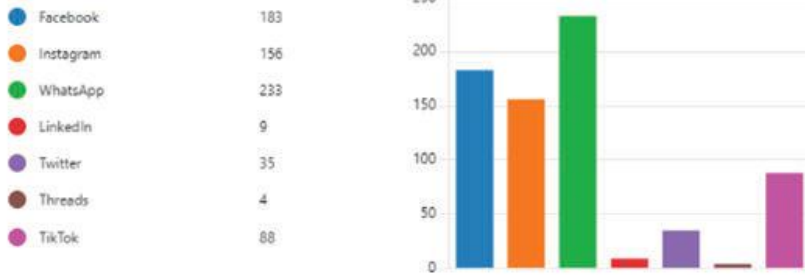

Esto indica que Facebook e Instagram que son las redes sociales de mayor visibilidad que manejamos a las que apuntamos a estrategia de contenidos, y son las que más consumen nuestros estudiantes.

3. Mejoramiento continuo

Durante el primer semestre la Oficina de Comunicaciones implementó acciones para la mejora continua en la prestación del servicio y su operación desarrollando las siguientes actividades:

» Ajustes al procedimiento para la solicitud de los servicios de comunicaciones - DIE-PC-06

Se incluye a los responsables de la oficina de comunicaciones, se amplía la definición de términos y se incluye la política de operaciones.

CLIC AQUÍ PARA VISUALIZAR LA ACTUALIZACIÓN

» Ajustes - formato solicitudes de medios audiovisuales y comunicaciones - DIE - FO - 05

Se migra a formato digital mediante el formulario forms, para facilitar al usuario la solicitud del servicio y como seguimiento oportuno.

FORMULARIO DE SOLICITUDES

» Adopción - formato Parrilla de contenidos - DIE-FO-18

Para la organización y el desarrollo de estrategias, como soporte del desarrollo de las actividades mensuales que se realizan en la oficina de comunicaciones.

» Se define la operación de la oficina de comunicaciones

Con el fin de determinar el tiempo y la manera en cómo se desarrollan las actividades.

ENTRADAS



PRE PRODUCCIÓN
 (Definición de la estrategia)



PRODUCCIÓN
 (Desarrollo de la estrategia)



POST PRODUCCIÓN
 (Validación y ajustes)



PRE PRODUCCIÓN
 (Ejecución de la estrategia)



Revisión y filtro de las solicitudes

Organización de campañas

Parrilla de contenidos

Mesas de trabajo

Se define el plan de trabajo



Elaboración de piezas gráficas

Diagramación

Infografías

Guiones

Redacción de contenidos

Entrevistas

Tomas fotográficas

Transmisiones en vivo

Grabación de vídeos

Cubrimiento de eventos



Validación de los productos

Ajuste de las piezas gráficas

Edición de vídeo

Ajustes en la producción audiovisual



Publicación de contenidos en la página web y redes sociales

Entrega final de los productos que no requieren publicación digital



SALIDAS



**Escuela Tecnológica
Instituto Técnico Central**
Establecimiento Público de Educación Superior

Rendición de Cuentas

ETITC

**Informe de Gestión
2023-1**